

# **Rittal – The System.**

**Faster – better – everywhere.**

**Напольный пульт TP  
нержавеющая сталь**

**One-piece console TP  
stainless steel**

**Pupitre monobloc TP  
en acier inoxydable**



2683.600

2684.600

2685.600

2686.600

**Руководство по монтажу и эксплуатации  
Assembly and operating instructions  
Notice d'emploi et de montage**

ENCLOSURES

POWER DISTRIBUTION

CLIMATE CONTROL

IT INFRASTRUCTURE

SOFTWARE & SERVICES

FRIEDHELM LOH GROUP



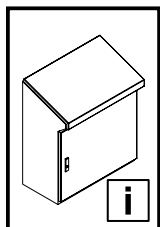

**Содержание  
Contents  
Sommaire**

<b>RU</b>	<b>EN</b>	<b>F</b>
<b>1. Указания к документации</b>	<b>1. Notes on documentation</b>	<b>1. Remarques relatives à la documentation</b>
1.1. Маркировка CE 4	1.1. CE labelling 4	1.1. Certification CE 4
1.2. Хранение документации 4	1.2. Retention of documents 4	1.2. Conservation des documents 4
1.3. Используемые символы 4	1.3. Symbols used 4	1.3. Symboles utilisés 4
1.4. Сопутствующие документы 4	1.4. Other applicable documents 4	1.4. Autres documents applicables 4
1.5. Нормативные указания 4	1.5. Normative references 4	1.5. Renvois à la norme 4
<b>2. Меры безопасности 5 – 7</b>	<b>2. Safety instructions 5 – 7</b>	<b>2. Consignes de sécurité 5 – 7</b>
<b>3. Описание устройства</b>	<b>3. Device description</b>	<b>3. Description du pupitre</b>
3.1. Условия применения 8 – 9	3.1. Proper usage 8 – 9	3.1. Utilisation correcte du pupitre 8 – 9
3.2. Описание функций и составных частей 10	3.2. Function description and components 10	3.2. Description fonctionnelle et composants 10
3.3. Комплект поставки 10 – 11	3.3. Scope of supply 10 – 11	3.3. Composition de la livraison 10 – 11
<b>4. Монтаж и установка</b>	<b>4. Assembly and siting</b>	<b>4. Montage et implantation</b>
4.1. Требования к месту установки 12	4.1. Site requirements 12	4.1. Exigences concernant le lieu d'implantation 12
4.2. Заглушки 13	4.2. Sealing plugs 13	4.2. Obturateurs 13
4.3. Смена навески двери 14	4.3. Switching the door hinges 14	4.3. Inversion du sens d'ouverture 14
4.4. Штанговый запор, изменение 15	4.4. Locking rod, modification 15	4.4. Remplacement tringlerie à crémonne 15
4.5. Замочный вкладыш/альтернативное запираение, смена 16	4.5. Lock insert/alternative lock systems, replacement 16	4.5. Dispositif de verrouillage / autres serrures possibles, remplacement 16
4.6. Крышка, монтаж/демонтаж 17	4.6. Lid, installation/removal 17	4.6. Montage / démontage du couvercle 17
4.7. Крышка, эксплуатация 18	4.7. Lid, operation 18	4.7. Utilisation du couvercle 18
4.8. Монтажная панель, установка 19	4.8. Mounting plate, installation 19	4.8. Installation de la plaque de montage 19
4.9. Цоколь, монтаж 20	4.9. Base/plinth, fitting 20	4.9. Montage du socle 20
4.10. Панели основания, монтаж 21	4.10. Gland plates, installation 21	4.10. Installation des plaques passe-câbles 21
4.11. Заземление и выравнивание потенциалов 22	4.11. Earthing and potential equalisation 22	4.11. Mise à la terre et équipotentialité 22
4.12. Выравнивание корпуса 23	4.12. Alignment of the enclosure 23	4.12. Alignement du pupitre 23
<b>5. Транспортировка 23</b>	<b>5. Transport 23</b>	<b>5. Transport 23</b>
<b>6. Установка 24</b>	<b>6. Installation 24</b>	<b>6. Installation 24</b>
<b>7. Заземление и выравнивание потенциалов 24</b>	<b>7. Earthing and potential equalisation 24</b>	<b>7. Mise à la terre et équipotentialité 24</b>
<b>8. Эксплуатация 24</b>	<b>8. Operation 24</b>	<b>8. Utilisation 24</b>
<b>9. Проверка и обслуживание 25</b>	<b>9. Inspection and maintenance 25</b>	<b>9. Inspection et entretien 25</b>
<b>10. Хранение 25</b>	<b>10. Storage 25</b>	<b>10. Stockage 25</b>
<b>11. Технические характеристики/степени защиты/тепловые потери 26</b>	<b>11. Technical data/Degrees of protection/Heat loss 26</b>	<b>11. Caractéristiques techniques / indices de protection / puissance dissipée 26</b>
<b>12. Запасные части 27</b>	<b>12. Spare parts 27</b>	<b>12. Pièces détachées 27</b>
<b>13. Гарантия 27</b>	<b>13. Warranty 27</b>	<b>13. Garantie 27</b>
<b>14. Адреса служб сервиса 27</b>	<b>14. Customer service addresses 27</b>	<b>14. Coordonnées des services après-vente 27</b>

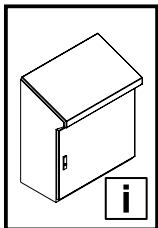

**Содержание  
Contents  
Sommaire**

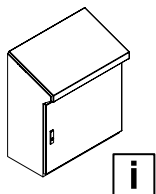

2 - 4,  
8 - 12,  
24 - 27

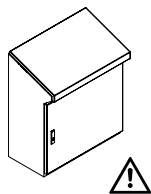

5 - 7

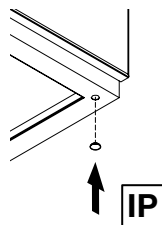

13

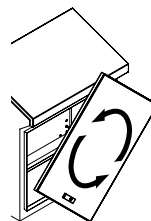

14



15

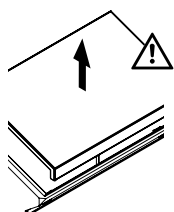

17

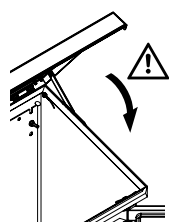

18

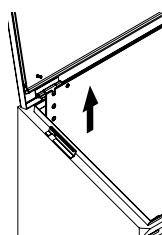

19

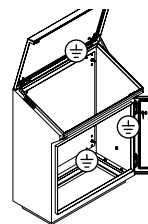

22

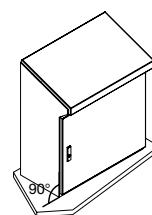

23

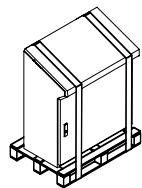

23

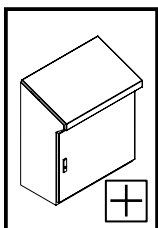

**Содержание  
Contents  
Sommaire**

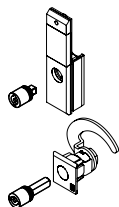

16

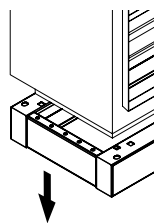

20

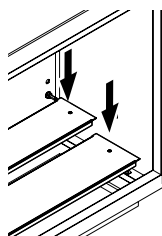

21

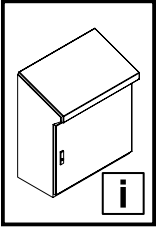

**1. Указания к документации**  
**1. Notes on documentation**  
**1. Remarques relatives à la documentation**

**RU**

Руководство по монтажу предназначено для лиц, имеющих соответствующую квалификацию для того, чтобы правильно укомплектовать распределительные шкафы электрическими, электронными, механическими и пневматическими устройствами, установить и смонтировать шкаф в требуемом месте установки, и корректно его подключить.

Руководство по эксплуатации предназначено для обслуживающего персонала и квалифицированных специалистов для обслуживания электротехнических и механических систем.

**1.1 Маркировка CE**

Декларация о соответствии EN 62 208 доступна на сайте компании Rittal

**1.2 Хранение документации**

Меры безопасности и вкладыш в документацию являются частью продукта. Они должны быть переданы пользователю оборудования. Он отвечает за хранение документов, обеспечивая их доступность в случае необходимости.

**1.3 Используемые символы**

Соблюдайте следующие указания по мерам безопасности и все другие указания в данном руководстве:



**Опасность!**  
**Непосредственная опасность для здоровья и жизни.**



**Внимание!**  
**Возможная опасность для продукции и окружающей среды.**

**1.4 Сопутствующие документы**

Для описанных здесь распределительных шкафов доступно руководство по монтажу и эксплуатации на [www.rittal.ru](http://www.rittal.ru). За ущерб, возникший вследствие несоблюдения данного руководства, компания Rittal ответственности не несет. Также имеют действие инструкции используемых комплектующих.

**1.5 Нормативные указания**

Напольный пульт Rittal TP из нержавеющей стали соответствуют требованиям разнообразных нормативных документов, благодаря чему корпус подходит для использования на разнообразных рынках и областях применения. Актуальный обзор для продукта можно найти на [www.rittal.ru](http://www.rittal.ru).

**EN**

The assembly instructions are aimed at all persons who have an appropriate specialist training to allow them to equip enclosures to conform to standards with electrical, electronic, mechanical or pneumatic operating equipment, to place or install at the destination site and to connect ready to operate.

The operating instructions are for the operating personnel and appropriately trained specialists for electro-technical and mechanical maintenance.

**1.1 CE labelling**

The declaration of conformity according to EN 62 208 can be downloaded from the Rittal homepage.

**1.2 Storing the documents**

The safety notes and the accompanying note are part of the product. They must be given to the plant operator, who is then responsible for the storage of the documents so that they are readily available when needed.

**1.3 Symbols used**

Please observe the following safety instructions and other notes in this guide:



**Danger!**  
**Immediate danger to life and limb.**



**Caution!**  
**Potential threat to the product and its environment.**

**1.4 Other applicable documents**

These assembly instructions and operating instructions for the described enclosures can be downloaded from [www.rittal.com](http://www.rittal.com). We cannot accept any liability for damage associated with failure to observe these instructions. The instructions for any accessories used also apply.

**1.5 Normative references**

Because the Rittal TP stainless-steel one-piece console conforms to many technical regulations, the enclosure is suitable for the widest-range of markets and application areas. A current overview for the product is available at [www.rittal.com](http://www.rittal.com).

**F**

La notice de montage s'adresse à toutes les personnes qui possèdent les compétences professionnelles correspondantes, pour équiper les armoires électriques avec du matériel électrique, électronique, mécanique ou pneumatique dans le respect des normes, pour les installer ou les monter sur le lieu d'exploitation.

La notice d'utilisation s'adresse au personnel d'exploitation et aux spécialistes formés en conséquence pour la maintenance électrotechnique et mécanique.

**1.1 Certification CE**

La déclaration de conformité selon la norme EN 62 208 est disponible par téléchargement sur le site internet de Rittal.

**1.2 Conservation des documents**

Les consignes de sécurité et la notice jointe font partie du produit. Elles doivent être remises à l'exploitant de l'installation. Celui-ci les conservera de manière à ce qu'elles soient disponibles en cas de besoin.

**1.3 Symboles utilisés**

Tenir compte des consignes de sécurité et autres directives contenues dans cette notice :



**Danger !**  
**Risque de blessure grave, voire mortelle.**



**Attention !**  
**Danger éventuel pour le produit et l'environnement.**

**1.4 Autres documents applicables**

La présente notice de montage et d'utilisation pour les pupitres de commande décrits ici peut être téléchargée sur le site internet [www.rittal.fr](http://www.rittal.fr). Nous déclinons toute responsabilité en cas de dommages imputables à la non-observation des instructions contenues dans ces documents. Veuillez également tenir compte des instructions relatives aux accessoires utilisés.

**1.5 Renvois à la norme**

Le pupitre monobloc TP en acier inoxydable répond à de nombreuses normes techniques qui permettent au pupitre d'être homologué pour divers marchés et domaines d'application. Un état actualisé est disponible sur le site internet [www.rittal.fr](http://www.rittal.fr).

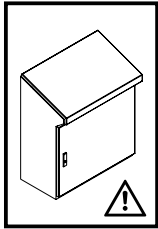

**2. Sicherheitshinweise**  
**2. Safety instructions**  
**2. Consignes de sécurité**

**2. Veiligheidsvoorschriften**  
**2. Säkerhetsinstruktioner**  
**2. Avvertenze di sicurezza**

**2. Advertencias de seguridad**  
**2. Turvallisuusohjeet**

<b>DE</b>	Warnung vor der Schließbewegung von mechanischen Teilen einer Maschine/Einrichtung	Warnung vor sich bewegenden mechanischen Teilen	Die Anleitung ist zu lesen	Aufsteigen auf eine Fläche ist verboten	Installation durch Elektro-Fachkraft	Installation durch Mechanik-Fachkraft
<b>EN</b>	Warning against closing movements for mechanical parts of a machine/device	Warning against independently moving parts	The instructions must be read	Climbing on surfaces is prohibited	Installation by specialist electricians	Installation by specialist mechanics
<b>FR</b>	Danger dû à la fermeture des pièces mécaniques d'une machine / installation	Danger dû à des pièces mécaniques mobiles	La notice doit être lue	Il est interdit de marcher sur toute surface	Installation par un électricien confirmé	Installation par un mécanicien confirmé
<b>NL</b>	Waarschuwing voor de sluitbeweging van mechanische onderdelen van een machine/voorziening	Waarschuwing voor bewegende mechanische onderdelen	Lees de gebruiksaanwijzing	Het is verboden het oppervlak te betreden	Installatie door elektro-technisch personeel	Installatie door monteur
<b>SE</b>	Varning för stängningsrörelse på mekaniska delar i en maskin/enhet	Varning för rörliga mekaniska delar	Bruksanvisningen måste läsas	Förbjudet att stå på maskinens ytor	Ska installeras av behörig elektriker	Ska installeras av behörig montör
<b>IT</b>	Prestare attenzione alla chiusura delle parti meccaniche di una macchina o di un dispositivo	Prestare attenzione alle parti meccaniche in movimento	Leggere le istruzioni	Divieto di salire sulla superficie	L'installazione deve essere eseguita da un elettricista qualificato	L'installazione deve essere eseguita da un meccanico qualificato
<b>ES</b>	Atención, movimiento de cierre de componentes mecánicos en una máquina/ instalación	Atención, componentes mecánicos en movimiento	Leer el manual de instrucciones	Prohibido subirse a una superficie	Instalación a realizar por un técnico electricista cualificado	Instalación a realizar por un técnico mecánico cualificado
<b>FI</b>	Varoitukset koneen/ laitteen mekaanisten osien sulkuiliikkestä	Varoitukset liikkuvista mekaanisista osista	Lue käyttöohjeet	Nousu päälle on kielletty	Asennuksen saa suorittaa vain sähköalan ammattilainen	Asennuksen saa suorittaa vain mekaniikka-alan ammattilainen

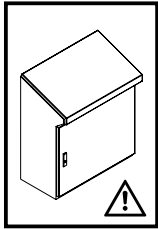

**2. Sikkerhedsanvisninger**  
**2. Faisnéis sábháilteachta**  
**2. Wskazówki dotyczące bezpieczeństwa**

**2. Bezpečnostní pokyny**  
**2. Инструкции за безопасност**  
**2. Меры безопасности**

**2. Υποδείξεις ασφαλείας**  
**2. Instrucțiuni de siguranță**

<b>DK</b>	Advarsel mod lukkebevægelse af mekaniske dele i en maskine/indretning	Advarsel mod uafhængigt bevægelige dele	Vejledningen skal læses	Det er forbudt at klatre på maskinens overflader	Skal installeres af uddannet elektriker	Skal installeres af uddannet mekaniker
<b>IE</b>	Rabhadh: Gluaiseacht dúnta comhpháirteanna meicniúchta meaisín/gléis	Rabhadh: Comhpháirteanna meicniúla gluaiستهachta	Ní mór an treoirleabhar a léamh	Tá cosc ar dhreapadh ar an dromchla	Ní cheadaítear ach amháin do leictreoir cáilithe é a shuiteáil	Ní cheadaítear ach amháin do meicneoir cáilithe é a shuiteáil
<b>PL</b>	Uwaga na zamykające się części mechaniczne maszyny lub urządzenia	Uwaga na ruchome części mechaniczne	Przeczytać instrukcję	Zakaz wchodzenia na powierzchnię	Instalacja przez elektryka	Instalacja przez mechanika
<b>CZ</b>	Výstraha před rizikem úrazu ruky	Výstraha; Rozmačkání	Odkaz na instrukce návodu k použití/ brožury	Nešlapat na povrch	Instalace vyžaduje elektro odbornost	Instalace odborným mechanikem
<b>BG</b>	Предупреждение за движение от затварящи се механични части на машина/оборудване	Предупреждение за движещи се механични части	Прочетете ръководството	Качването върху повърхностите е забранено	Монтажът се извършва от електротехник	Монтажът се извършва от механик
<b>RU</b>	Предупреждение об опасности при закрывании механических частей машины/установки	Предупреждение об опасности движущихся механических частей	Прочитать руководство	Становиться на поверхность запрещается	Установка силами специалистов по электрике	Установка силами специалистов по механике
<b>GR</b>	Προειδοποίηση πριν από την κίνηση κλειδώνματος μηχανικών μερών μιας εγκατάστασης/ μηχανήματος	Προειδοποίηση από κινούμενα μηχανικά μέρη	Απαιτείται το διάβασμα των οδηγιών	Απαγορεύεται η ανάβαση σε μία επιφάνεια	Εγκατάσταση από εκπαιδευμένο ηλεκτρολόγο	Εγκατάσταση από εκπαιδευμένο μηχανικό
<b>RO</b>	Avertizare cu privire la mișcarea de închidere a pieselor mecanice ale unei mașini/ale unui dispozitiv	Avertisment cu privire la piesele mecanice aflate în mișcare	A se citi manualul	Urcarea pe o suprafață este interzisă	Instalarea se va face de un electrician calificat	Instalarea se va face de un mecanic calificat

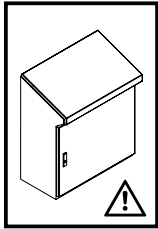

**2. Sigurnosne upute**  
**2. Biztonsági tudnivalók**  
**2. Saugos nurodymai**

**2. Ohutusteatist**  
**2. Drošības prasības**  
**2. Varnostni napotki**

**2. Bezpečnostné pokyny**  
**2. Instruções de segurança**  
**2. Struzzjonijiet ta' prekawzjoni**

<b>HR</b>	Upozorenje na uklopno kretanje mehaničkih dijelova stroja/uređaja	Upozorenje na mehaničke dijelove koji su u pokretu	Pročitajte upute	Zabranjeno je penjanje na površinu	Instalaciju smije provesti samo ovlašteno stručno osoblje za električarske radove	Instalaciju smije provesti samo ovlašteno stručno osoblje za mehaničarske radove
	Pri razvoju TP jednodjelnog pulta već su u fazi izvedbe procijenjene i izbjegnute sigurnosno osjetljive točke na temelju procjene rizika sukladno normi DIN EN ISO 12100. Budući da nije moguće isključiti malobrojne preostale rizike, potrebno je pridržavati se sljedećih uputa. – Kućišta se moraju prilikom transporta, montaže i demontaže osigurati od prevrtanja. U slučaju nepridržavanja sigurnosnih uputa moguća je opasnost po zdravlje i život.					
<b>HU</b>	Gép/berendezés mechanikai részeinek zárómozgására történő figyelmeztetés	Mozgó mechanikai részekre történő figyelmeztetés	Az utasítást el kell olvasni	A felületre lépni tilos	A szerelést elektromos szakembernek kell elvégeznie	A szerelést mechanikus szakembernek kell elvégeznie
	A nemesacél TP állópult fejlesztésekor a biztonságtechnikailag kritikus pontokat már a konstrukció stádiumában a DIN EN ISO 12100 szerinti kockázátértékeléssel kiértékeljük, és ezeket elkerültük. Mivel néhány fennmaradó kockázat nem zárható ki, a következő tudnivalókat kérjük fi gyelembe venni. – A házakat szállítás, fel- és kiépítés során feldőlés ellen biztosítani kell. A biztonsági tudnivalók figyelmen kívül hagyása esetén sérülés- és életveszély áll fenn.					
<b>LT</b>	Ispėjimas dėl mašinų / įrenginio mechaninių dalių judėjimo, užsidarymo metu	Ispėjimas dėl judančių mechaninių dalių	Skaityti instrukciją	Draudžiama lipti ant paviršiaus	Turi įrengti elektrikas	Turi įrengti mechanikas
	Projektuojant TP nerūdijančio plieno vientisąją konsolę, atlikus rizikos vertinimą pagal DIN EN ISO 12100, jau konstravimo etape buvo įvertinta rizika, atsižvelgta į saugos reikalavimus ir imtasi priemonių pašalinti galimus pavojus. Kadangi kai kurių liekamųjų pavojų pašalinti negalima, būtina laikytis pateiktų saugos nurodymų. – Saugumas turi būti užtikrintas prieš transportuojant, surenkant ir pastatant korpusą. Nesilaikant saugos nurodymų kyla pavojus sveikatai ir gyvybei.					
<b>EE</b>	Hoiatus masina/ seadme mehhaaniliste osade sulgemisliikumise eest	Hoiatus liikuvate mehhaaniliste osade eest	Lugeda kasutusjuhendit	Pinna peale astumine on keelatud	Kvalifitseeritud elektrikui poolne paigaldamine	Kvalifitseeritud mehhaaniku poolne paigaldamine
	Roostevaba juhtpult TP on testitud juba valmistusstaadiumis ohutuskiirituste punktide suhtes DIN EN ISO 12100 kohase riskianalüüsi. Kuna mõningaid riske ei ole siiski võimalik välistada, tuleb järgida järgmisi juhiseid. – Korpused peavad transportimise, kokkupaneku ja lahtivõtmise ajal olema ümberkukkumise suhtes kindlustatud. Ohutusjuhiste järgimata jätmisel võib esineda oht tervisele ja elule.					
<b>LV</b>	Uzmanieties iekārtas/ mašīnas mehānisko daļu aizvēršanās laikā	Uzmanieties no kustīgām mehāniskām daļām	Izlasiet instrukciju	Aizliegts kāpt uz virsmas	Uzstādīšanu drīkst veikt tikai kvalificēts elektrīķis	Uzstādīšanu drīkst veikt tikai kvalificēts mehāniķis
	Drošības riski tika izvērtēti un novērtēti jau TP sērijas nerūsējošā tērauda sadaļu izstrādes un konstruēšanas posmā, veicot risku analīzi atbilstoši DIN EN ISO 12100. Tā kā nav iespējams izslēgt dažus atlikušos riskus, lūdzu, ņemiet vērā tālāk minētās prasības. – Transportēšanas, montāžas un demontāžas laikā korpus jānodrošina pret apgāšanos. Neievērojot drošības prasības, var tikt apdraudēta veselība un dzīvība.					
<b>SI</b>	Opozorilo pred zapiranjem mehanskih delov stroja/naprave	Opozorilo pred premikajočimi se mehanskimi deli	Preberite navodila	Vzpenjanje na površino je prepovedano	Namestitev lahko izvaja samo usposobljeni strokovnjaki za elektrotehnična dela	Namestitev lahko izvaja samo usposobljeni strokovnjaki za mehanična dela
	Pri razvijanju TP enodelnega pulta iz nerjaveče pločevine so bili že v fazi izdelave ovrednoteni in odpravljeni varnostno kritični vidiki ocene tveganja v skladu s standardom DIN EN ISO 12100. Nekaterih ostalih tveganj ni mogoče izključiti, zato je treba upoštevati naslednje napotke. – Med transportom, postavljanjem in razstavljanjem je treba ohišja zavarovati tako, da se ne morejo prevrtni. Če ne upoštevate varnostnih napotkov, se lahko pojavi nevarnost za zdravje in življenje.					
<b>SK</b>	Dávajte pozor na zatvárací pohyb mechanických částí stroja/zariadenia	Dávajte pozor na pohyblivé mechanické části	Prečítajte si návod	Je zakázané vystupovať na plošinu	Inštaláciu smie vykonávať len špecializovaný elektrotechnik	Inštaláciu smie vykonávať len špecializovaný mechanik
	Pri vývoji štandardného pultu TP z nerezavejúcej ocele boli už v konštrukčnom štádiu vyhodnotené kritické body z hľadiska bezpečnosti na základe posúdenia rizika v zmysle normy DIN EN ISO 12100, čím sa predišlo ich výskytu. Keďže nie je možné vylúčiť výskyt malého počtu ďalších rizik, je nutné dodržiavať nasledovné pokyny. – Kryty musia byť počas prepravy, montáže a demontáže zabezpečené proti prevráteniu. V prípade nerespektovania bezpečnostných pokynov môže dôjsť k ohrozeniu zdravia a života.					
<b>PT</b>	Cuidado quando as partes mecánicas de uma máquina/instalação se fecham	Cuidado com as partes mecánicas móveis	Ler as instruções	É proibido subir para a superfície	A instalação deve ser feita por um técnico electricista especializado	A instalação deve ser feita por um técnico mecânico especializado
	Durante o desenvolvimento da mesa de comando compacta, vertical TP em aço inoxidável, como parte do estudo do projeto, foi realizada uma avaliação dos riscos segundo a norma DIN EN ISO 12100 para analisar e evitar aspetos críticos para a segurança. Como não é possível descartar alguns riscos residuais, é necessário seguir as instruções abaixo. – Fixar os armários durante o transporte, a montagem e a configuração para que não caiam. Existe um potencial risco de vida e de saúde no caso de as instruções de segurança não serem seguidas.					
<b>MT</b>	Twissija dwar l-ghelug ta' partijiet mekkanici ta' magna/tagħmir	Twissija dwar partijiet mekkanici li jiċċaqilqu	Il-manwal għandu jinqara	Mhux permess li wiehed jirfes fuq zona	Installazzjoni minn elettricista kwalifikat/a	Installazzjoni minn mekkaniku kwalifikat/a
	Matul l-iżvilupp tal-Armarju tal-Instainless steel TP fil-fażi tal-manifattura, diġa għew evalwati u evitati punti kritiċi għas-sigurtà permezz ta' valutazzjoni tar-riskju skont DIN EN ISO 12100. Peress li din ma eskliudix ċerti riskji residwi, l-istruzzjonijiet li għejjn għandhom jiġu osservati. – Matul it-trasport, l-installazzjoni u l-iżmuntar, wiehed għandu jiġgura li l-kejsing ma jaqax. Jekk wiehed ma jsegwix dawn l-istruzzjonijiet ta' sigurtà jista' jkun hemm riskju għas-saħħa u l-hajja tal-bniedem.					

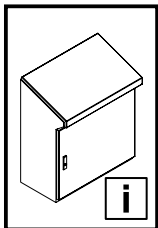

**3. Gerätebeschreibung**  
**3. Device description**  
**3. Description du pupitre**  
**3. Beschrijving van het apparaat**  
**3. Aggregatbeskrivning**

**3. Descrizione del prodotto**  
**3. Descripción del aparato**  
**3. Laitteen kuvaus**  
**3. Komponentbeskrivelse**  
**3. Cur sios ar an ngléas**

**3. Opis urządzenia**  
**3. Popis zařízení**  
**3. Описание на оборудването**

- DE 3.1 Bestimmungsgemäße Verwendung**  
Diese Rittal Produkte sind Leergehäuse für Niederspannungs-Schaltgerätekombinationen mit einer Bemessungsspannung von höchstens 1000 V AC oder 1500 V DC und Mess-, Steuer- und Regelungstechnik im Innenraum. Für besondere Anforderungen und für Freiluftaufstellung muss die Eignung durch Rittal bestätigt werden. Die in der Montageanleitung angegebenen Belastungsgrenzen sind einzuhalten.
- EN 3.1 Proper usage**  
These Rittal products are empty enclosures for low-voltage switchgear combinations with maximum rated voltage 1000 V AC or 1500 V DC, and incorporate instrumentation and control systems. For special requirements and for outdoor installations, confirmation of suitability must be obtained from Rittal. The load limits specified in the assembly instructions must be observed.
- FR 3.1 Utilisation appropriée du pupitre**  
Ces produits Rittal sont des enveloppes vides prévues pour recevoir des disjoncteurs basse tension de max. 1000 V AC ou 1500 V DC et des composants de contrôle et de régulation. Pour des applications spécifiques ou pour une implantation en extérieur, faites vérifier leur adéquation par Rittal. Les limites de charges indiquées dans la notice de montage doivent être respectées.
- NL 3.1 Voorgescreven gebruik**  
Deze Rittal-producten zijn lege kasten voor laagspanningsschakelinrichtingen met een nominale spanning van maximaal 1000 V AC of 1500 V DC en meet-, besturings- of regeltechnische elementen voor gebruik binnenshuis. Voor bijzondere vereisten en gebruik in buitenopstelling dient de geschiktheid door Rittal te worden bevestigd. De in de gebruiksaanwijzing maximaal toelaatbare belastbaarheid dient in acht te worden genomen.
- SE 3.1 Ändamålselig användning**  
Dessa Rittal produkter är tomma skåp för lågspänningsfördelningskombinationer med märkspänning på högst 1000 V AC eller 1500 V DC och intern mät-, styr- och regleringsteknik. Vid särskilda förutsättningar och vid uppställning utomhus måste Rittal intyga produkternas lämplighet. De belastningsgränser som anges i montageanvisningen måste observeras.
- IT 3.1 Uso conforme**  
Questi prodotti Rittal consistono essenzialmente in contenitori vuoti per l'alloggiamento in spazi interni di apparecchiature assiemate di protezione e di manovra per bassa tensione con una tensione nominale di max. 1000 V AC o 1500 V DC, nonché di apparecchi di misurazione, comando e regolazione. Per applicazioni speciali o per l'installazione all'esterno è necessaria la conferma dell'idoneità all'uso da parte di Rittal. Occorre inoltre rispettare i limiti di carico specificati nelle Istruzioni di installazione.
- ES 3.1 Uso correcto**  
Estos productos Rittal son armarios vacíos para instalaciones de aparata de baja tensión con tensión nominal máxima de 1000 V AC o 1500 V DC, e incorporan sistemas de instrumentación y control. Para requisitos especiales o para instalaciones al exterior hay que obtener la confirmación de la idoneidad. Hay que tener en cuenta los límites de carga especificados en las instrucciones de montaje.
- FI 3.1 Määräystenmukainen käyttö**  
Nämä Rittalin tuotteet ovat tyhjiä koteloita pienjännite-kytkentälaitteyhdistelmille, jossa suurin mittausjännite on enintään 1000 V AC tai 1500 V DC, ja joiden sisällä on mittaus-, ohjaus- ja säätötekniikkaa. Erityisiä vaatimuksia varten ja asennettaessa ulkotiloihin soveltuminen on varmistettava. Asennusohjeissa mainittuja kuormitusrajoja on noudatettava.
- DK 3.1 Korrekt brug**  
Disse Rittal-produkter er tomme indkapslinger til lavspændingstavle-kombinationer med maksimal mærkespænding på 1000 V AC eller 1500 V DC, og inkorporeret instrumenter og kontrolsystemer. For særlige krav og udendørs installationer skal egnethed bekræftes. Lastgrænserne angivet i monteringsvejledningen skal til enhver tid overholdes.
- IE 3.1 Úsáid cheart**  
Cásáil fholamh le haghaidh laschthrealaimh íseal-vóltais de vóltais rátáilte 1000 V AC nó 1500 V DC ar a mhéid atá sna táirgí Rittal seo, lena n-áirítear córais ionstraimíochta agus rialaithe. I gcás riachtanas speisialta agus suiteála lasmuigh, ní mór deimhniú a fháil go bhfuil an táirge oiriúnach chuige sin. Ní mór cloí leis na teorainneacha líoid sna treoracha cóimeála.
- PL 3.1 Użycie zgodnie z przeznaczeniem**  
Opisywane tutaj produkty Rittal to puste obudowy do rozdzielnic i sterownic niskonapięciowych o napięciu znamionowym nieprzekraczającym 1000 V AC lub 1500 V DC, a także do urządzeń pomiarowych sterujących i regulujących wewnątrz budynków. Przydatność do szczególnych wymagań oraz do instalacji na wolnym powietrzu wymagają potwierdzenia przez Rittal. Podane w instrukcji montażu granice obciążeń muszą być przestrzegane.
- CZ 3.1 Řádné používání**  
Tyto výrobky společnosti Rittal jsou prázdné skříně pro elektrické rozváděče s maximálním jmenovitým napětím 1000 V AC nebo 1500 V DC a pro měřicí, řídicí a regulační prvky ve vnitřních prostorech. V případě speciálních požadavků a instalace ve venkovním prostředí musí společnost Rittal potvrdit vhodnost takové použití. Zátěžové limity uvedené v návodu k obsluze se musí dodržovat.
- BG 3.1 Правилна употреба**  
Продуктите на Rittal са празни кутии за измервателни уреди, контролни системи и инсталации с ниско напрежение. Максимално номинално напрежение 1000 V AC или 1500 V DC. При специални изисквания и външни инсталации, трябва да се изиска потвърждение от Rittal за приложимост. Трябва да се спазват ограниченията за натоварване посочени в инструкциите за монтаж.

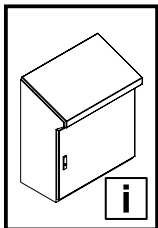

**3. Описание устройства**  
**3. Περιγραφή συσκευών**  
**3. Descrierea dispozitivului**  
**3. Opis uređaja**  
**3. A készülék leírása**

**3. Įrenginio aprašymas**  
**3. Seadme kirjeldus**  
**3. Iekārtas apraksts**  
**3. Opis naprave**  
**3. Opis pristrojov**

**3. Descrição do aparelho**  
**3. Deskrizzjoni tal-apparat**

**RU 3.1 Условия применения**

Данные продукты Rittal являются пустыми корпусами для низковольтных комплектных устройств с номинальным напряжением максимум 1000 В AC или 1500 В DC, а также для оборудования измерения и управления для установки внутри помещений. При наличии особых требований, а также при наружной установке необходимо получить подтверждение Rittal. Необходимо соблюдать диапазон нагрузок, указанный в руководстве по монтажу.

**GR 3.1 Προβλεπόμενη χρήση**

Αυτά τα προϊόντα Rittal είναι άδεια ερμάρια για την τοποθέτηση συνδυασμών διατάξεων διακοπών χαμηλής τάσης με τάση μέτρησης έως και 1000 V AC ή 1500 V DC, καθώς και για συστήματα μέτρησης, ελέγχου και ρυθμίσεων σε εσωτερικούς χώρους. Για ειδικές απαιτήσεις και για την τοποθέτηση σε εξωτερικούς χώρους ενδεχομένως να χρειαστεί η επιβεβαίωση της καταλληλότητας από την Rittal. Πρέπει να τηρηθούν τα όρια φορτίων και καταπονήσεων που αναφέρονται στις οδηγίες χειρισμού.

**RO 3.1 Utilizarea conformă cu destinația**

Aceste produse Rittal sunt tablouri electrice goale pentru aparataj de comutare de joasă tensiune, cu o tensiune nominală de maxim 1000 V c.a. sau 1500 V c.c. și sisteme de măsurare, control și reglare. Pentru cerințe speciale și pentru instalarea în aer liber, trebuie obținută o confirmare de compatibilitate de la firma Rittal. Trebuie respectate sarcinile de incarcare specificate în instrucțiunile de asamblare.

**HR 3.1 Predviđena uporaba**

Ovi proizvodi tvrtke Rittal odnose se na prazna kućišta za niskonaponske kombinacije sklopnih uređaja s nazivnim naponom od najviše 1000 V kod izmjeničnog napona ili 1500 V kod istosmjernog napona te mjernom, upravljačkom i regulacijskom tehnikom u unutrašnjem prostoru. Kod posebnih zahtjeva i vanjske montaže prikladnost mora potvrditi tvrtka Rittal. Obvezno je pridržavanje granica opterećenja koje su navedene u uputama za uporabu.

**HU 3.1 Rendeltetés szerű használat**

Ezek a Rittal termékek üres házak kisfeszültségű kapcsolóberendezés-kombinációk számára, melyek névleges feszültsége legfeljebb 1000 V AC vagy 1500 V DC, illetve a mérés-, vezérlés- és szabályozástechnika számára, beltérben. Különleges követelmények és kültéri felállítás esetén az alkalmasságot a Rittal-lal kell jóváhagyatni. A szerelési utasításban megadott terhelési határértékeket be kell tartani.

**LT 3.1 Naudojimas pagal paskirtį**

Šie „Rittal“ produktai, yra tušti korpusai, skirti žemos įtampos perjungimo įrenginių kombinacijoms, kurių didžiausia vardinė įtampa 1000 V kintamosios srovės arba 1500 V nuolatinės srovės, taip pat matavimo, valdymo ir reguliavimo technikai. Planuojant nestandartinius sprendimus ir produkto įrengimą lauke, būtina konsultuotis su „Rittal“ atstovu. Laikytis nurodytų apkrovos ribų, kurios apibrėžtos naudojimo instrukcijoje.

**EE 3.1 Sihtotstarve**

Nende Rittali toodete puhul on tegemist tühjade korpustega, mis on mõeldud maanduspinge-lülitusseadme kombinatsioonidele, mille nimipinge on maksimaalselt 1000 V AC või 1500 V DC ning mille mõõte-, juhtimis- ja reguleerimistehnika on siseruumis. Eriliste nõudmiste puhul ja vabas õhus paigaldamiseks tuleb kahtluse puhul esmalt Rittaliga nõu pidada. Kasutusjuhendis nimetatud koormuspiiranguid tuleb järgida.

**LV 3.1 Pienācīga izmantošana**

Rittal produkti ir tukši korpusi zemas voltāžas sadales ietaišu kombinācijai ar nominālo spriegumu 1000 V AC vai 1500 V DC, kā arī ietvertām vadības un kontroles sistēmām. Īpašām prasībām un uzstādīšanai ārpus telpām nepieciešams saņemt apliecinājumu par piemērotību. Nepieciešams ievērot slodzes limitus, kādi norādīti montāžas instrukcijās.

**SI 3.1 Predvidena uporaba**

Ti izdelki Rittal so prazna ohišja za kombinacije nizkonapetostnih stikalnih naprav z nazivno napetostjo največ 1000 V pri izmeničnem toku ali 1500 V pri enosmernem toku ter merilno, krmilno in nadzorno tehnologijo v notranjih prostorih. V posebnih zahtevah in namestitvi na prostem mora primernost potrditi podjetje Rittal. Upoštevati je treba omejitve obremenitve, ki so navedene v navodilih za montažo.

**SK 3.1 Účelové použitie**

Tieto produkty od Rittal sú prázdne rozvádzačové skrine pre nízkonapäťové elektrické prístroje na napätie do 1000 V AC alebo 1500 V DC a pre ďalšie riadiace a regulačné prístroje. Na špeciálne použitie vo voľnom prostredí je potrebné vyžiadať súhlas od firmy Rittal. Musia byť dodržané záťažové hodnoty z montážneho návodu.

**PT 3.1 Uso apropiado**

Estes produtos Rittal são caixas vazias para soluções de distribuição de energia de baixa tensão com uma voltagem nominal de no máximo 1000 V AC ou 1500 V DC e incorpora sistemas de instrumentação e controle. Para requisitos especiais ou montagem em áreas no exterior, a Rittal deve confirmar a respetiva adequação. É imprescindível manter os limites da capacidade de carga especificados nas instruções de montagem.

**MT 3.1 Użu xieraq**

Dawn il-prodotti ta' Rittal huma spazji vojta għal kombinazzjonijiet ta' kommutatur ta' voltaġġ baxx ta' 1000 V AC jew ta' 1500 V DC, u strumentazzjoni inkorporata u sistemi ta' kontroll. Għal rekwiżiti speċifiċi u għal installazzjonijiet fuq barra, għandha tiġi akkwistata konferma ta' adegwatezza. Il-limiti tat-tagħbija speċifikati fl-istruzzjonijiet għall-immuntar għandhom jiġu osservati.

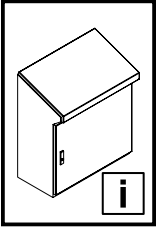

**3. Описание устройства**  
**3. Device description**  
**3. Description du pupitre**

RU

**3.2 Описание функций и составных частей**

Напольный пульт TP является напольным шкафом для размещения электрического, электронного, механического или пневматического оборудования и приборов в промышленной среде внутри помещений.

- 1 корпус с дверью (дверями) и крышкой, замочный вкладыш под ключ с двойной бородкой, секционная панель основания
- 1 монтажная панель
- 1 пакет с принадлежностями (содержание см. раздел 3.3)
- 1 меры безопасности

Следует проверить комплектность поставки.

EN

**3.2 Function description and components**

The TP one-piece console is a floor standing enclosure suitable to accommodate mechanical and pneumatic equipment and components for indoor industrial applications.

- 1 enclosure with door(s) and lid, double-bit lock insert, multi-part gland plates
- 1 mounting plate
- 1 accessories bag (content see chapter 3.3)
- 1 safety instructions

Please check the scope of supply for completeness.

F

**3.2 Description fonctionnelle et composants**

Le pupitre monobloc TP est conçu pour installer du matériel ou des appareillages électriques, électroniques, mécaniques ou pneumatiques en milieu industriel intérieur.

- 1 enveloppe monobloc avec porte(s) et couvercle, serrure à panneton double, plaques passe-câbles en plusieurs parties
- 1 plaque de montage
- 1 sachet d'accessoires (contenu, voir chapitre 3.3)
- 1 notice de sécurité

Vérifier l'intégralité de la livraison.

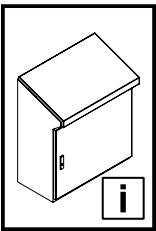







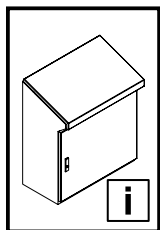







**3. Описание устройства**  
**3. Device description**  
**3. Description du pupitre**

**3.3. Комплект поставки/Scope of supply/Composition de la livraison**

		Apt. № Model No. Référence	
		2683.600	2685.600
		2684.600	2686.600
		1 x	1 x
	Ø 16	4 x	4 x
	Ø 9	2 x	2 x
	Ø 5,3	4 x	-



**3. Описание устройства**  
**3. Device description**  
**3. Description du pupitre**

	Ø 8,2	3 x	3 x
	M8	6 x	6 x
	M8 x 30	3 x	3 x
	Ø 8,4	9 x	11 x
	Ø 6,1	2 x	3 x
	M8 x 12	1 x	1 x
	Ø 8,1	4 x	4 x
	M8 x 48 - T30	4 x	6 x
	M8	4 x	6 x
	M6	2 x	3 x
	Ø 6,4	2 x	3 x
		6 x	7 x
		1 x	1 x
	15 x 8 x 700	1 x	-
	15 x 8 x 1100	-	1 x

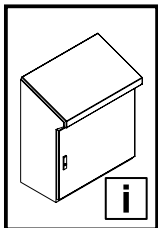

## 4. Монтаж и установка 4. Assembly and siting 4. Montage et implantation

RU

### 4.1 Требования к месту установки

При монтаже следует обратить внимание, что:

- температура окружающей среды в месте установки не должна быть выше +80°C;
- температура окружающей среды в месте установки не должна быть ниже -40°C;
- относительная влажность воздуха не превышает 50 % при +40°C (при более низких температурах допускаются более высокие значения относительной влажности воздуха).

Если имеются особые условия эксплуатации, то необходимы особые договоренности между Rittal и пользователем.



#### Указания по монтажу

- Соблюдайте указанные на странице 26 данные по нагрузкам.
- Корпус должен быть выровнен согласно странице 23.
- Соблюдайте все указанные моменты затяжки. Превышение или недостижение указанных в этом руководстве моментов затяжки может привести к повреждению установок или к тяжелым или смертельным ранениям.
- Избегайте ненужных проемов в распределительном шкафу. Каждый неаккуратно сделанный и неуплотненный проем может вести к потере степени защиты.
- Укомплектованную монтажную панель зафиксировать при транспортировке.

EN

### 4.1 Site requirements

Prior to assembly, ensure that

- the ambient temperature at the installation site is not higher than +80°C.
- the ambient temperature at the installation site is not lower than -40°C.
- the relative humidity does not exceed 50% at +40°C (higher humidity levels are permitted at lower temperatures).

If particular operating conditions apply, special agreements must be made between Rittal and the user.



#### Assembly instructions

- Observe the load capacities specified on page 26.
- The enclosure must be aligned as described on page 23.
- Observe all specified torque values. Over- or undershooting the tensioning torques specified in these instructions can cause system damage, severe injuries or even death.
- Avoid any unnecessary openings in the enclosure. Any opening that is not made and sealed carefully can reduce the degree of protection.
- The equipped mounting plate must be secured for transport.

F

### 4.1 Exigences concernant le lieu d'implantation

Avant le montage, il faut veiller à ce que

- la température ambiante du lieu d'implantation ne soit pas supérieure à +80°C.
- la température ambiante du lieu d'implantation ne soit pas inférieure à -40°C.
- l'humidité relative de l'air ne dépasse pas 50 % à +40°C (des taux d'humidité supérieurs sont admissibles pour des températures plus basses).

Des accords particuliers doivent être signés entre Rittal et l'utilisateur en cas de conditions d'exploitation particulières.



#### Instructions relatives au montage

- Veuillez respecter les charges maximales admissibles précisées à la page 26.
- Le pupitre doit être aligné conformément aux indications de la page 23.
- Respectez les couples de serrage prescrits. Le non-respect des couples de serrage prescrits dans cette notice peut occasionner des dommages à l'installation ou des blessures graves voire mortelles.
- Évitez les ouvertures non nécessaires sur l'armoire électrique. Toute ouverture qui n'est pas soigneusement étanchéifiée peut réduire l'indice de protection.
- La plaque de montage équipée doit être bloquée pour le transport.

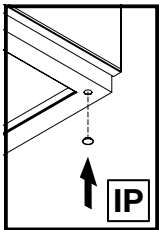

4.2. Заглушки  
4.2. Sealing plugs  
4.2. Obturateurs

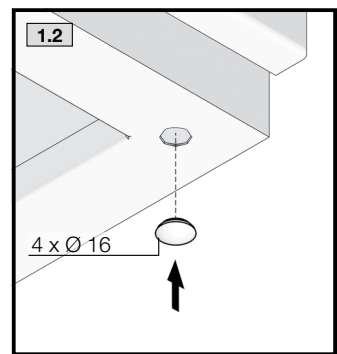
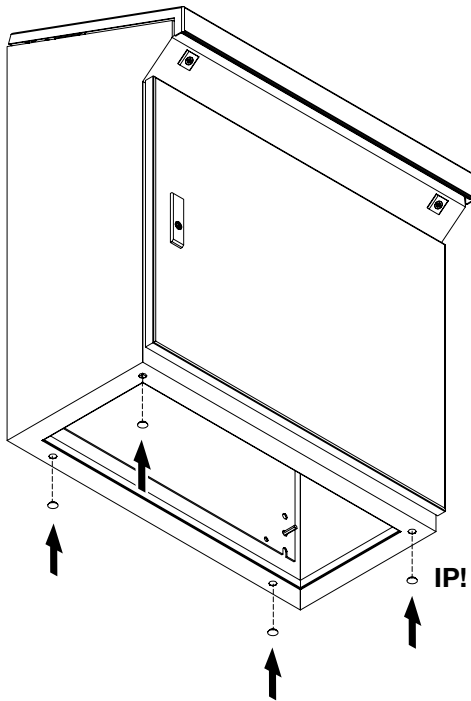

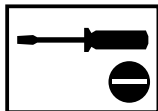
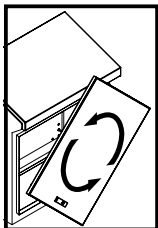

4.3. Смена навески двери  
 4.3. Switching the door hinges  
 4.3. Inversion du sens d'ouverture

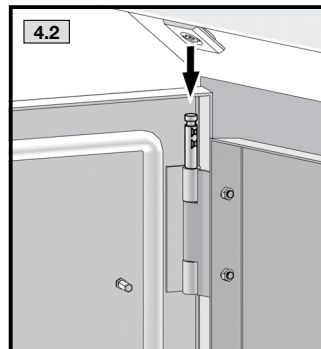
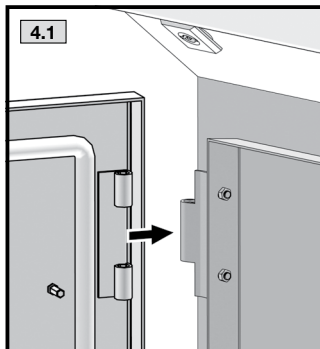
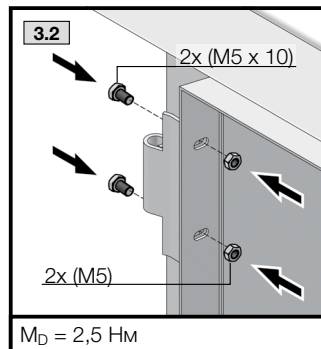
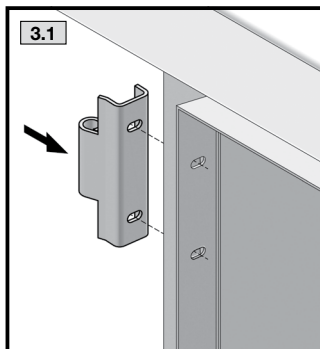
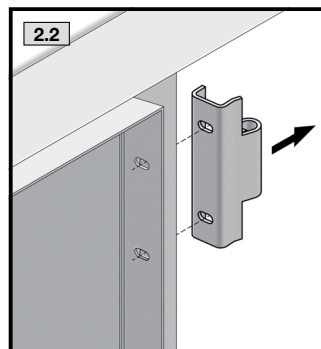
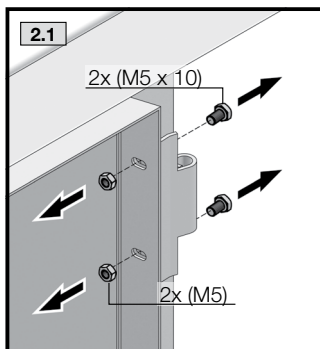
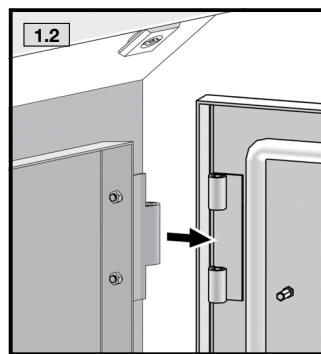
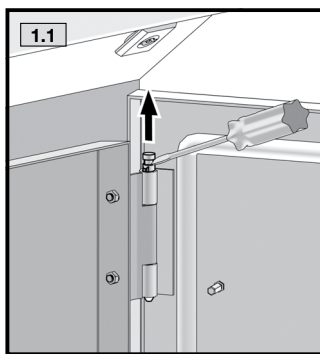
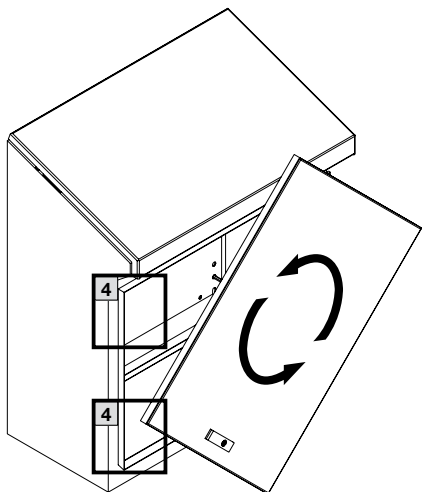
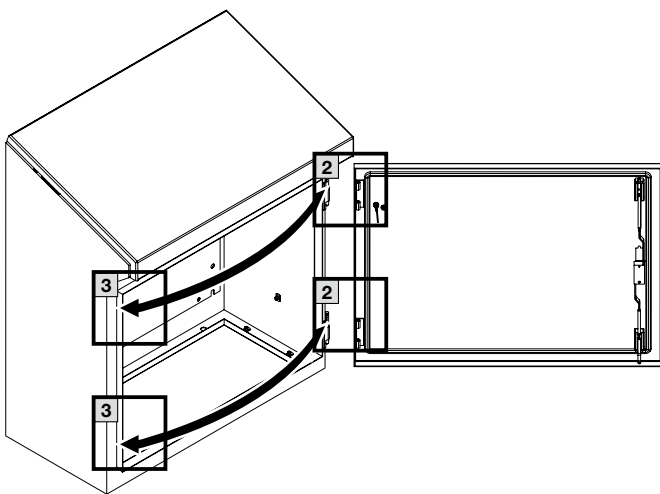
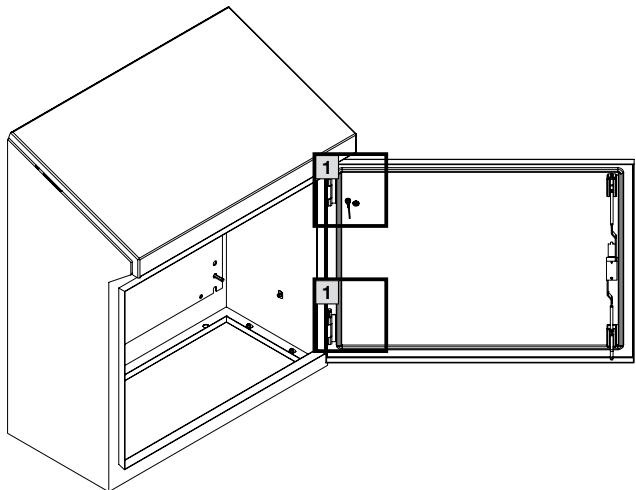

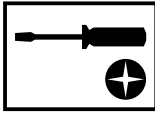
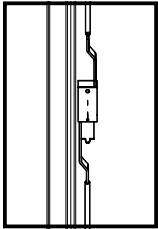

**4.4. Штанговый запор, изменение**  
**4.4. Locking rod, modification**  
**4.4. Remplacement tringlerie à crémonne**

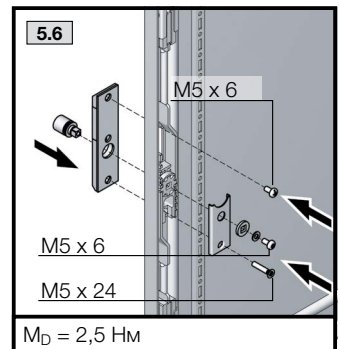
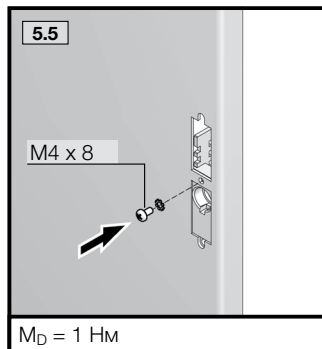
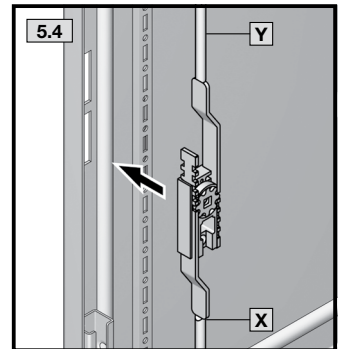
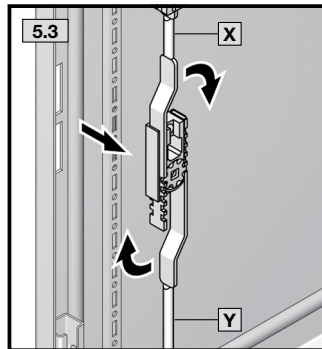
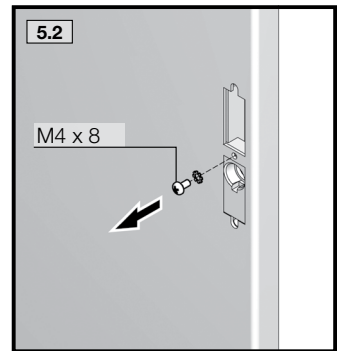
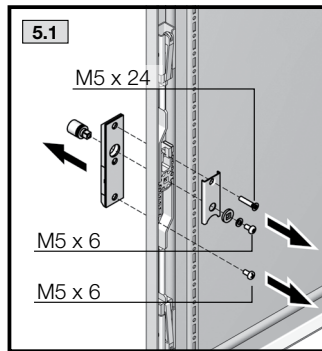
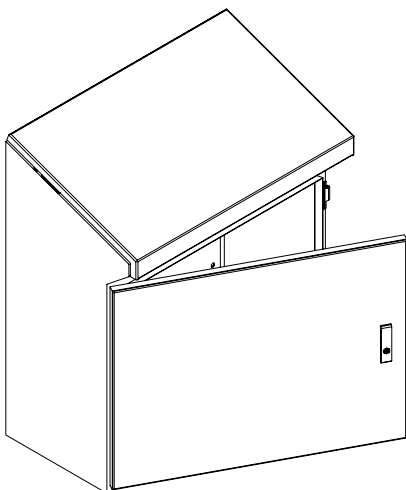
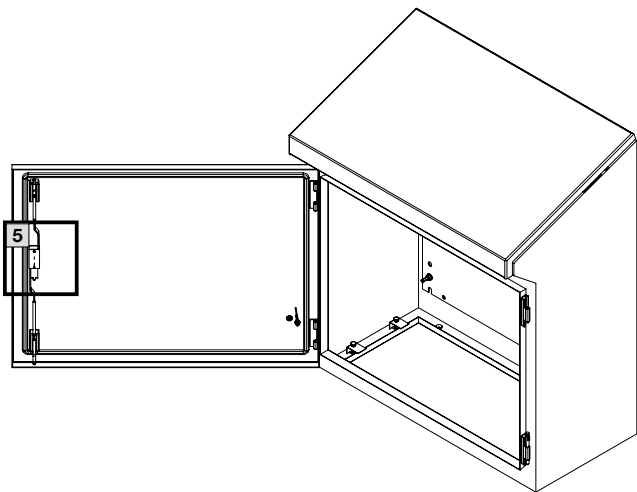
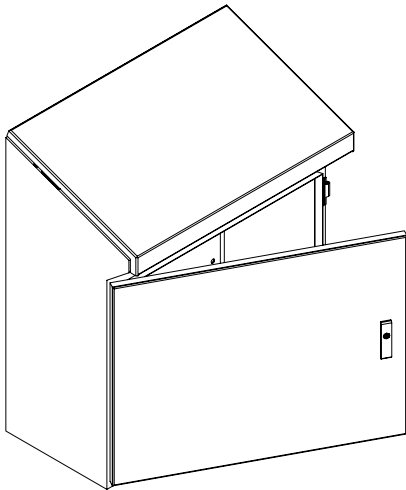

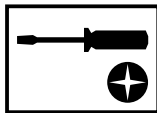
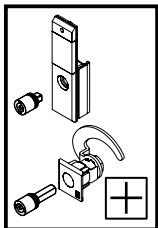

**4.5. Замочный вкладыш, смена**  
**4.5. Lock insert, replacement**  
**4.5. Dispositif de verrouillage, remplacement**

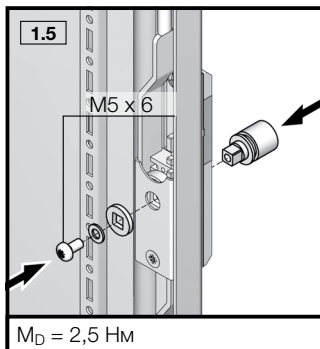
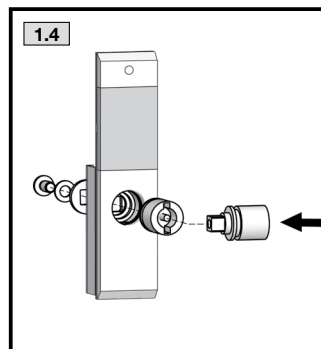
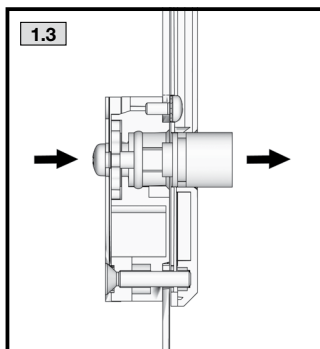
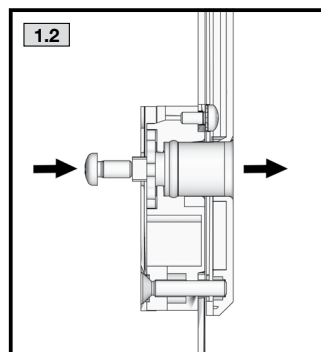
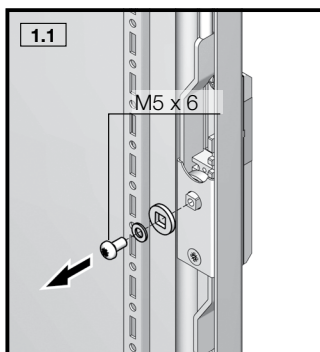
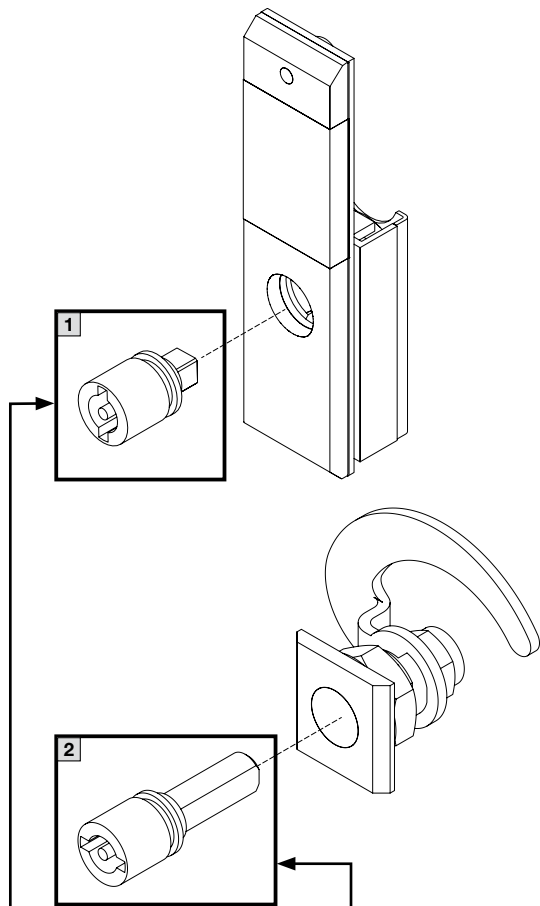

M<sub>D</sub> = 2,5 Hm

**Замки двери/Door locks/  
Serrures possibles pour la porte**

2307.000	2462.000
2452.000	2463.000
2456.000	2464.000
2453.000	2465.000
2460.000	2466.000
2460.650	
2461.000	

**Замки крышки/Lid locks/  
Serrures possibles pour  
le couvercle**

2485.000	2528.000
2485.100	2535.000
2483.000	2536.000
2522.000	
2523.000	
2526.000	
2527.000	

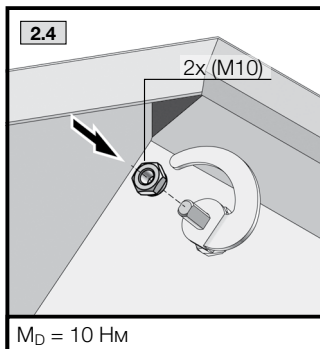
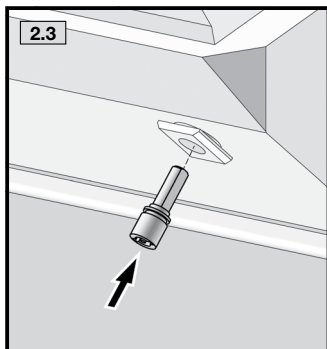
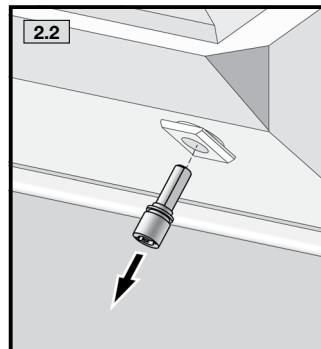
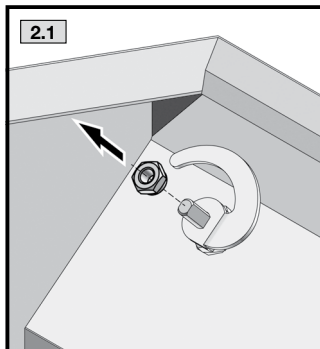

M<sub>D</sub> = 10 Hm

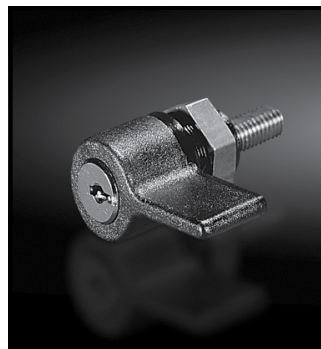

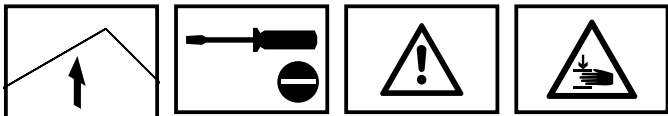

**4.6. Крышка, монтаж/демонтаж**  
**4.6. Lid, installation/removal**  
**4.6. Montage / démontage du couvercle**

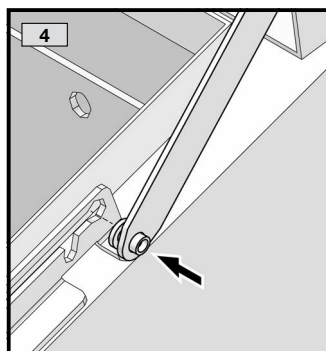
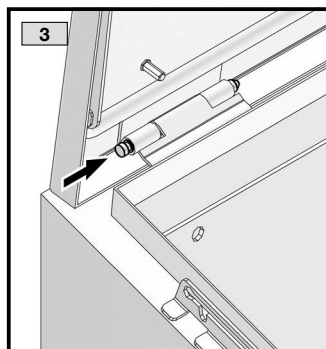
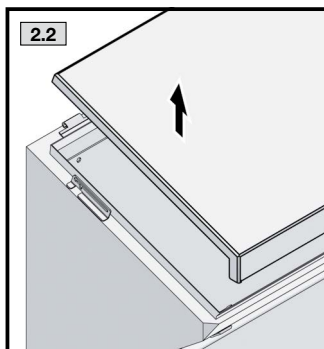
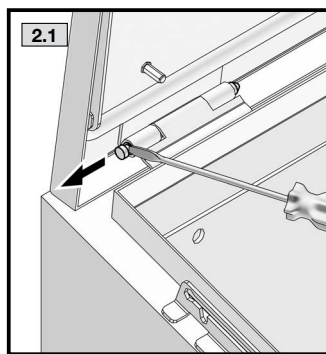
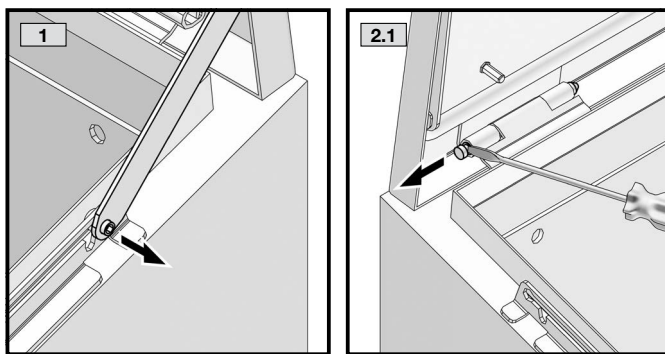
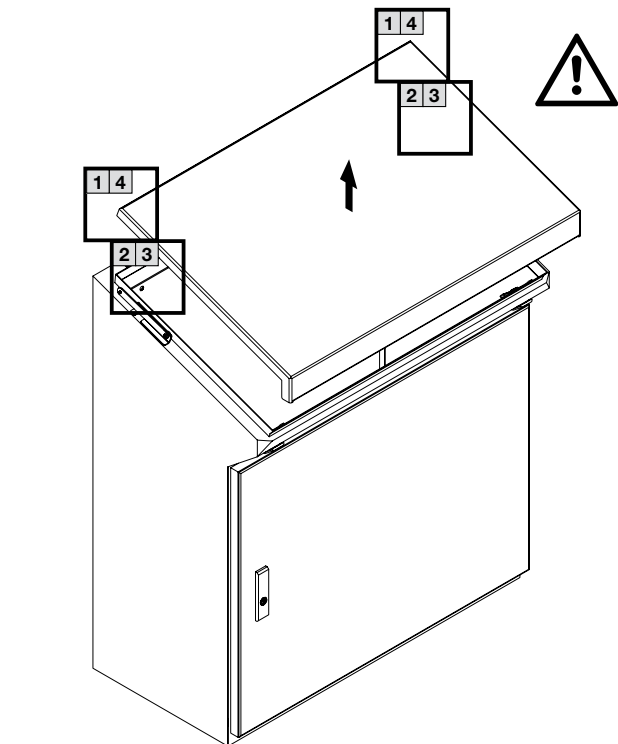

**Внимание! Опасность раздавливания.**  
**Монтаж и эксплуатация только в соответствии с руководством.**



**Caution! Danger of crushing.**  
**Only to be assembled and operated in accordance with the instructions.**

**Attention ! Risque d'écrasement.**  
**Montage et fonctionnement uniquement selon la notice.**

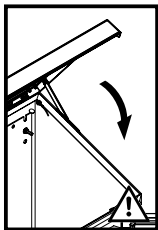

**4.7. Крышка, эксплуатация**  
**4.7. Lid, operation**  
**4.7. Utilisation du couvercle**

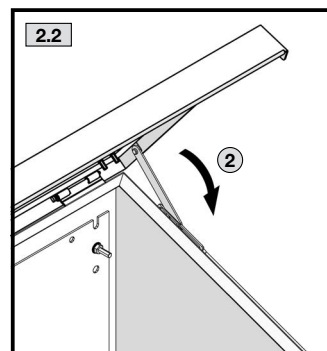
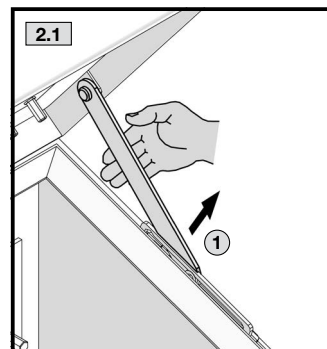
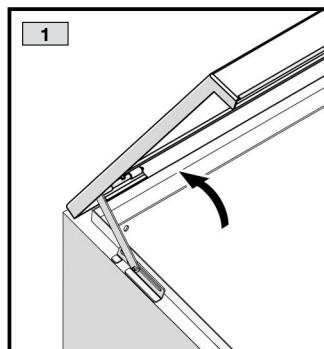
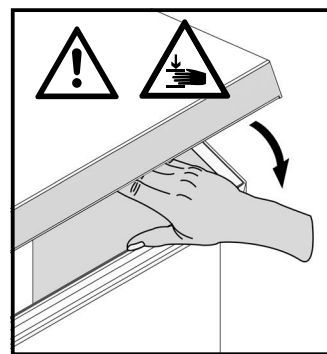
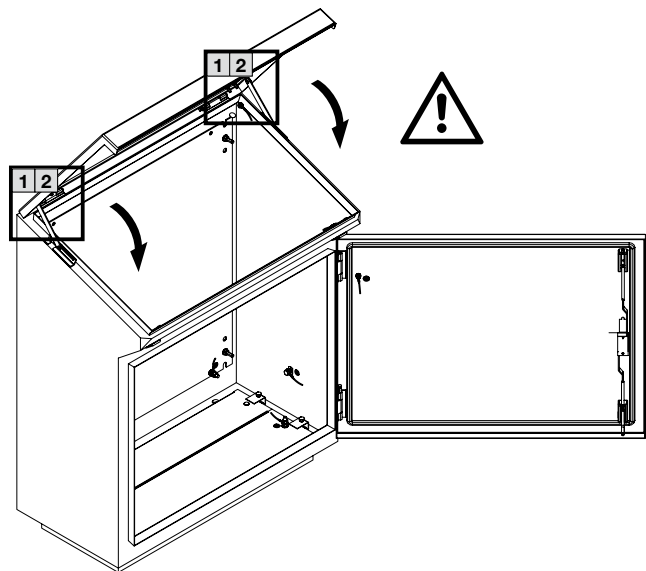

**Внимание! Опасность раздавливания.**  
**Монтаж и эксплуатация только в соответствии с руководством.**



**Caution! Danger of crushing.**  
**Only to be assembled and operated in accordance with the instructions.**

**Attention ! Risque d'écrasement.**  
**Montage et fonctionnement uniquement selon la notice.**

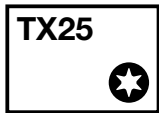
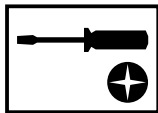
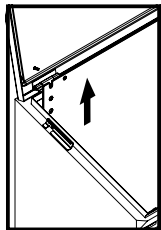

4.8. Монтажная панель, установка  
4.8. Mounting plate, installation  
4.8. Installation de la plaque de montage

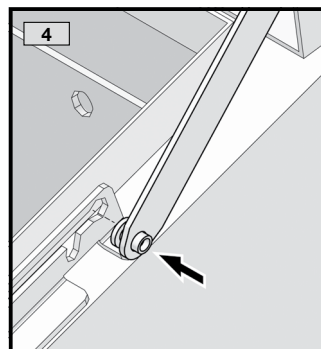
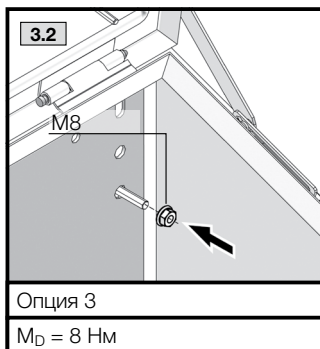
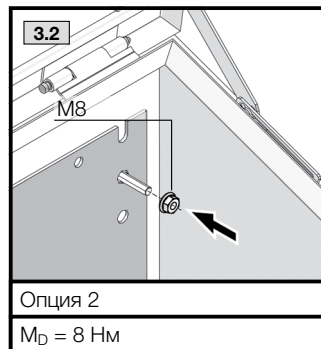
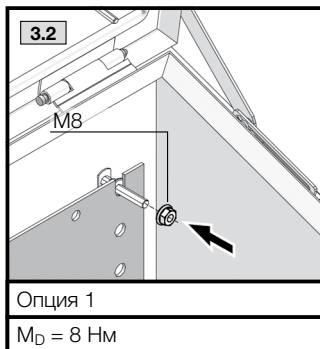
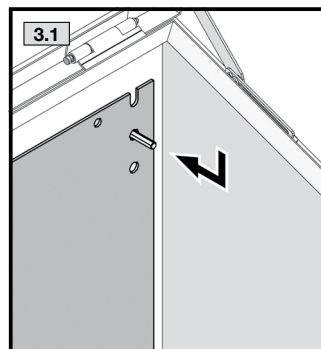
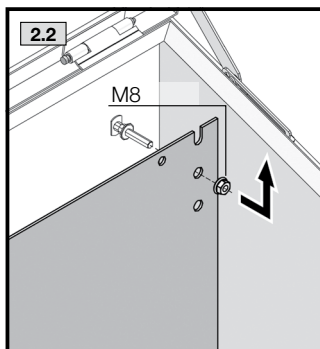
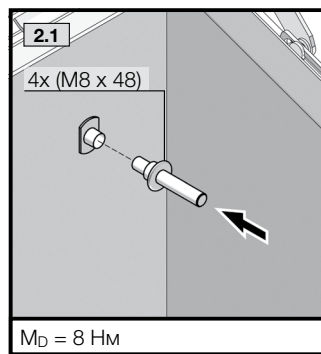
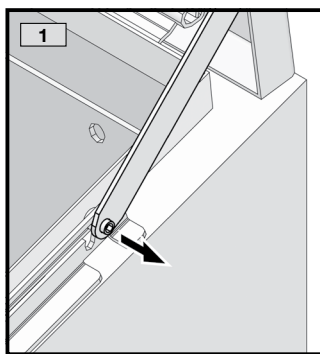
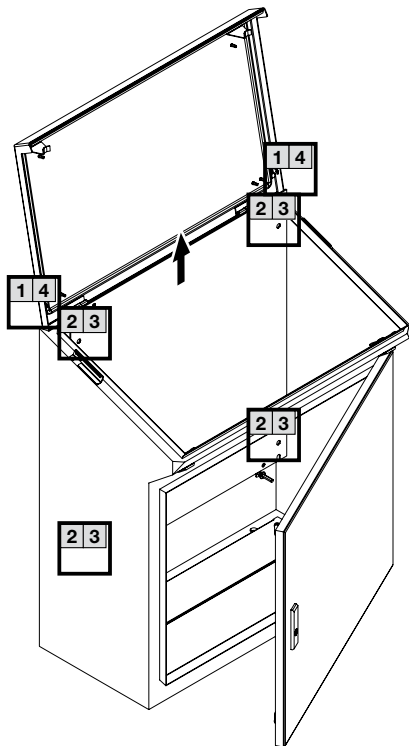

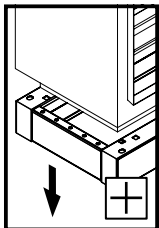

4.9. Цоколь, монтаж  
 4.9. Base/plinth, mounting  
 4.9. Montage du socle

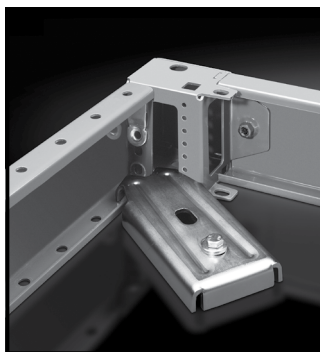
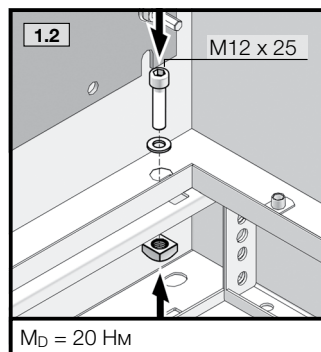
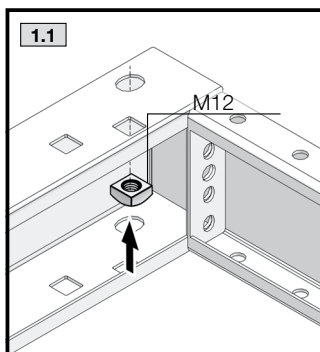
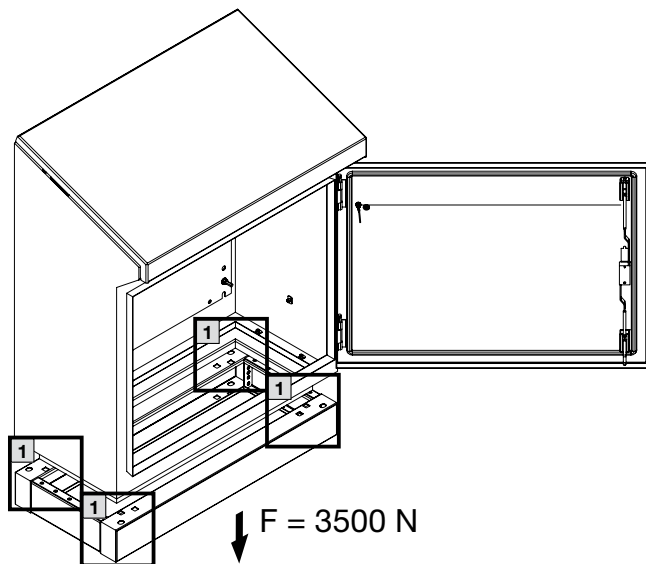

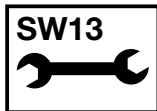
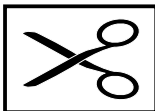
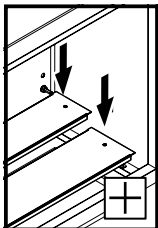

4.10. Панели основания, монтаж  
 4.10. Gland plates, installation  
 4.10. Installation des plaques  
 passe-câbles

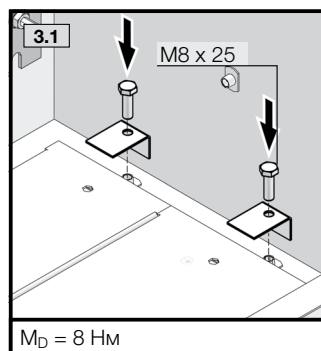
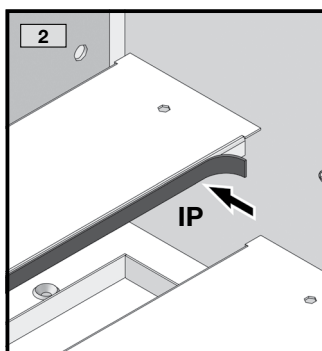
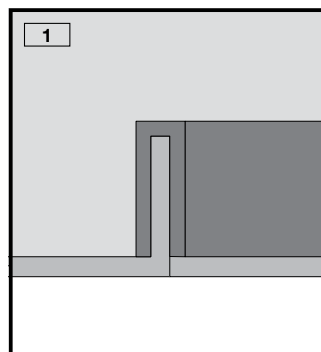
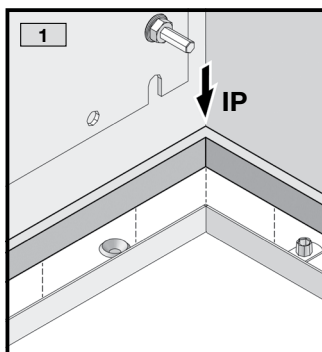
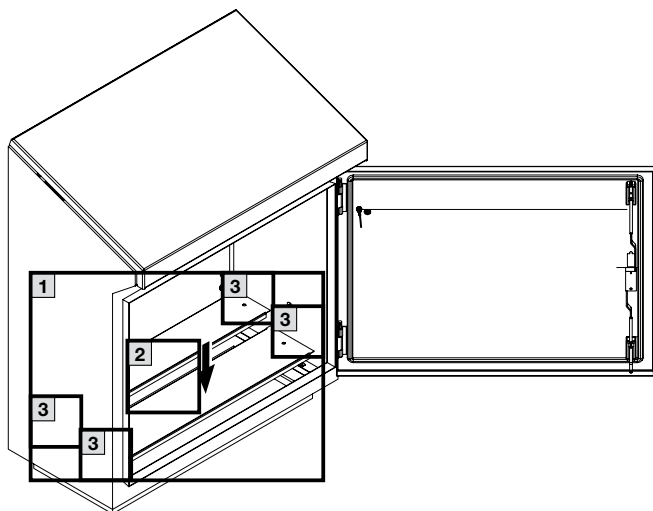

M<sub>D</sub> = 8 Hm

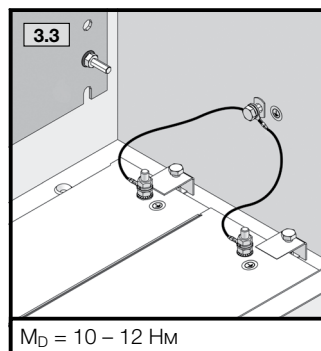
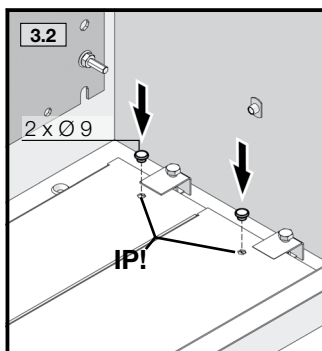

M<sub>D</sub> = 10 - 12 Hm

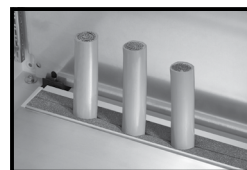
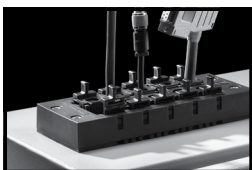

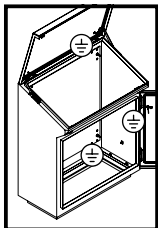

**4.11. Заземление и выравнивание потенциалов**  
**4.11. Earthing and potential equalisation**  
**4.11. Mise à la terre et équipotentialité**

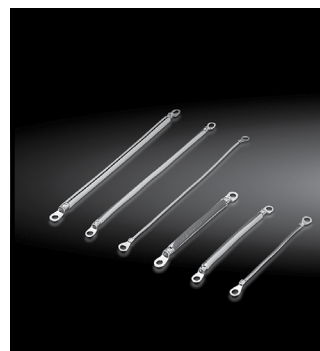
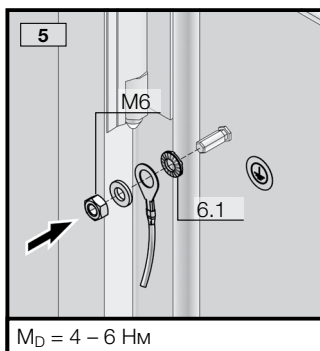
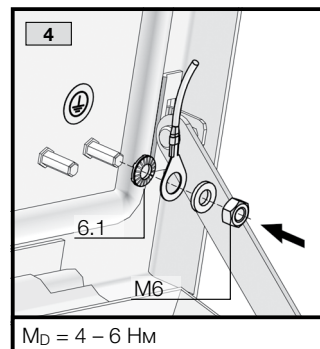
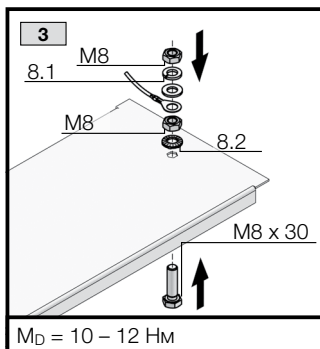
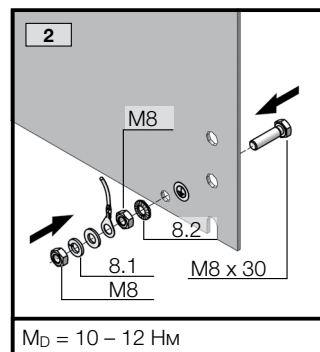
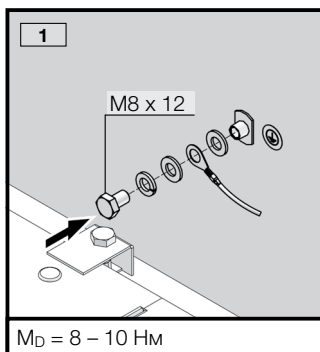
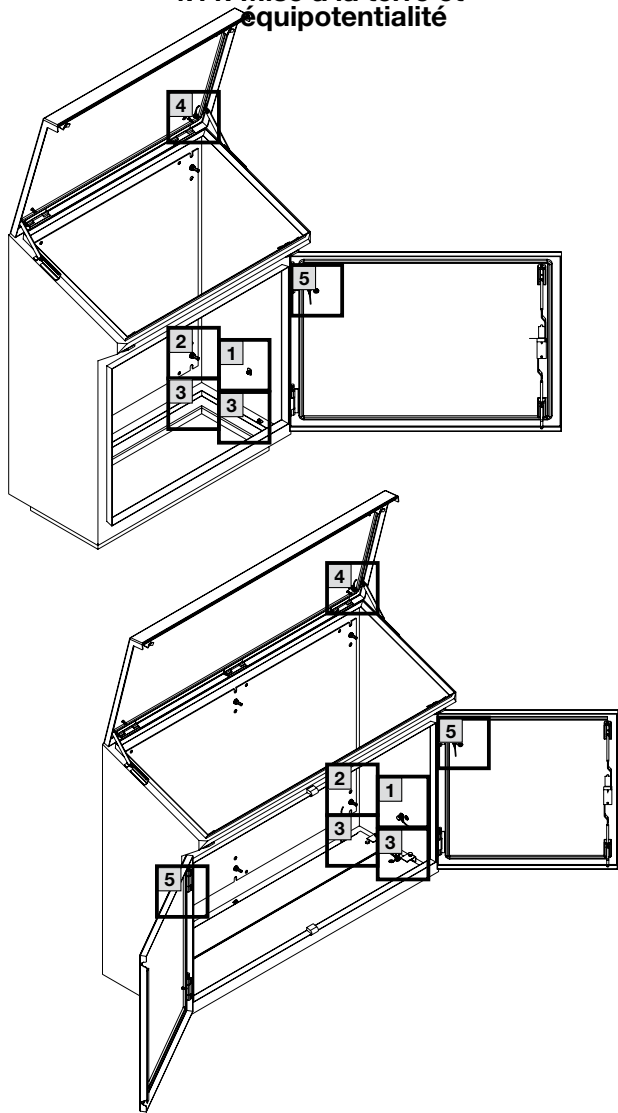

	Заземление Earthing Mise à la terre	Корпус Enclosure Pupitre	Монтажная панель Mounting plate Plaque de montage	на дверь per door par porte	Крышка Lid Couvercle	на панель осно- вания per gland plate par plaque passe-câble
	M8 x 30	–	1 x	–	–	1 x
	M8 x 12	1 x	–	–	–	–
	Ø 8,2	–	1 x	–	–	1 x
	Ø 6,1	–	–	1 x	1 x	–
	M8	–	2 x	–	–	2 x
	M6	–	–	1 x	1 x	–
	A 8,4	2 x	1 x	–	–	1 x
	A 6,4	–	–	1 x	1 x	–
	Ø 8,1	1 x	1 x	–	–	1 x
	–	1 x	1 x	1 x	1 x	1 x

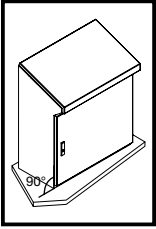

**4.12. Выравнивание корпуса**  
**4.12. Alignment of the enclosure**  
**4.12. Aligement du pupitre**

RU

При монтаже корпуса следует обращать внимание на то, чтобы монтажная поверхность была достаточно ровной.

EN

When assembling the enclosure, it is important to ensure that mounting surfaces are sufficiently level.

F

Lors du montage du pupitre, il faut s'assurer que les surfaces de montage soient suffisamment planes.

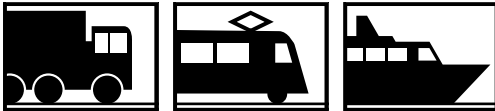
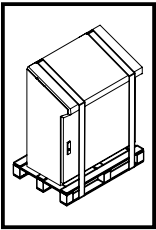

**5. Транспортировка**  
**5. Transport**  
**5. Transport**

RU

Во время транспортировки и монтажа корпуса должны быть зафиксированы от опрокидывания. При транспортировке с использованием системы цоколей, в частности, при поднятии и опускании необходимо обратить внимание на то, чтобы нагрузка всегда приходилась на угловые элементы, а не на панели цоколя.

EN

The enclosure must be secured against tilting during transport, assembly and configuration. If a plinth system is deployed, during transport, also ensure when raising and lowering that the load is always applied at the plinth corner pieces and never at the plinth trim panels.

F

Lors du transport, du montage et de l'équipement, les pupitres doivent être sécurisés pour ne pas basculer. Lors du transport et du levage des pupitres équipés de socle, il faut veiller à ce que la charge repose toujours sur les pièces d'angle du socle et jamais sur les plaques de socle.

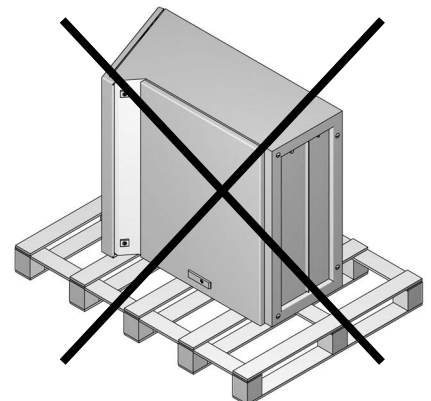
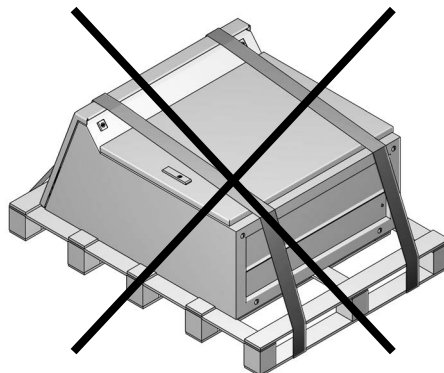
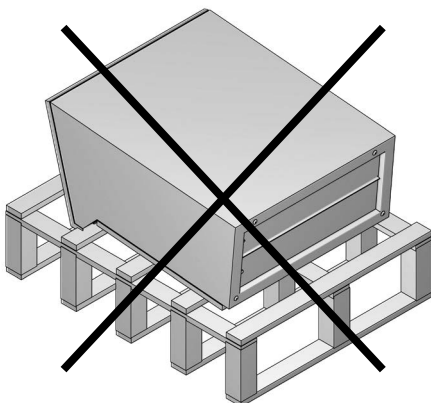
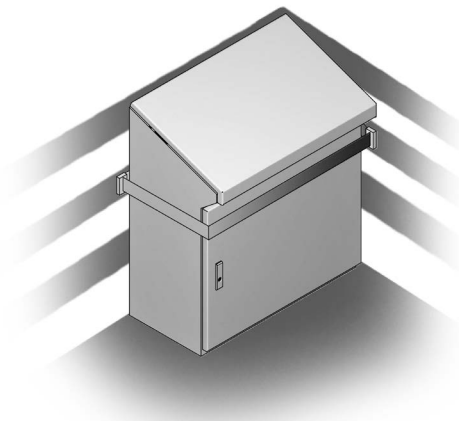
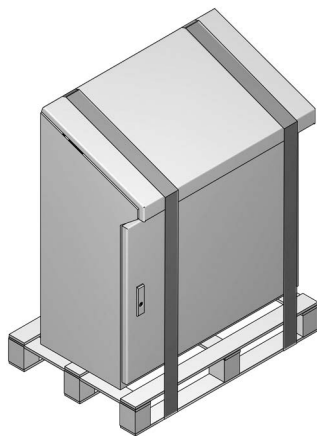

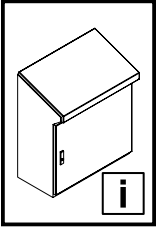

## 6. Installation 6. Installation 6. Installation

RU

Если имеется возможность возникновения высокого давления внутри корпуса, то это может привести к поломке частей корпуса. Во избежание сопряженных с этим опасностей, пользователь должен предпринять соответствующие меры безопасности.

EN

If there is the possibility of high pressures developing within the enclosure, the enclosure parts could burst. To counteract all associated dangers, the user must adopt appropriate safety measures.

F

Il est possible que des parties du pupitre éclatent si des pressions élevées peuvent se développer en son sein. L'utilisateur doit prendre les mesures de sécurité qui s'imposent pour contrecarrer les risques qui y sont liés.

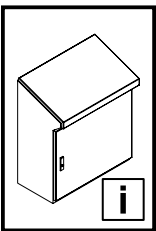

## 7. Заземление и выравнивание потенциалов 7. Earthing and potential equalisation 7. Mise à la terre et équipotentialité

RU

Конструктивно предусмотрено выравнивание потенциалов между дверью/крышкой и корпусом. Двери/крышка оснащены болтами заземления для гаек, для того, чтобы обеспечить правильное подсоединение заземления.

Все соединения должны быть смонтированы в соответствии с руководством по монтажу.

EN

The design provides for potential equalisation between door/cover and enclosure. The doors/covers are provided with earthing bolts for nuts to permit system-specific earth connection.

All connections must be assembled in accordance with the assembly instructions.

F

Une équipotentialité de la porte / du couvercle par rapport au châssis est prévue par la conception du pupitre. Les portes et le couvercle sont équipés de plots de mise à la terre pour réaliser la liaison à la masse de l'installation.

Toutes les liaisons doivent être montées conformément à la notice de montage.

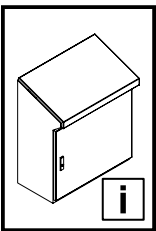

## 8. Эксплуатация 8. Operation 8. Utilisation

RU

- Избегайте открытия дверей/крышки в течение долгого времени, так как находящиеся в воздухе пыль, влажность или агрессивные вещества могут попасть в шкаф. Укомплектованную монтажную панель зафиксировать при транспортировке.
- После работ на шкафу проверьте, что дверь/крышка правильно закрыта.

EN

- To prevent dust, humidity and air contaminated with pollutants from entering the enclosure, avoid leaving the doors/lid open unnecessarily for a long time. The equipped mounting plate must be secured for transport.
- After working on the enclosure, check that the door/lid is closed properly.

F

- Éviter l'ouverture prolongée et inutile des portes / du couvercle car de la poussière, de l'humidité ou de l'air chargé en polluants peut pénétrer dans le pupitre. La plaque de montage équipée doit être bloquée pour le transport.
- Après les travaux sur le pupitre, vérifiez si la porte / le couvercle est correctement fermé(e).

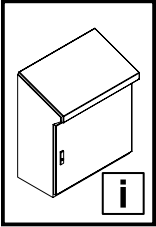

## 9. Проверка и обслуживание 9. Inspection and maintenance 9. Inspection et entretien

RU

Обслуживание должно проводиться регулярно в зависимости от условий применения и окружающей среды, минимум один раз в год и соответствующим образом документироваться.

Вид и объем проводимых работ:

- Проверяется работоспособность и подвижность шарниров/фиксаторов дверей/крышки и производится их смазка подходящим смазочным материалом, не содержащим воды.
- Проверяется подвижность элементов замка. Все подвижные элементы замка смазываются подходящим смазочным материалом, не содержащим воды.
- Уплотнения в случае повреждений в местах контакта необходимо полностью заменить. При повреждении уплотнения вне мест контакта, как правило, еще достигается необходимое уплотняющее воздействие.
- Для того, чтобы избежать повреждений вследствие температурного "приморозания", можно использовать обычные средства, например, тальк, вазелин или смазка. Все компоненты и поверхности обследуются на предмет внешних повреждений. Поврежденные уплотнения должны быть полностью заменены.
- Удаляйте царапины путем полировки поверхности или замените поврежденные части корпуса.

EN

Maintenance must be performed at regular intervals depending on use and ambient conditions, at least once annually and documented accordingly.

Nature and extent of the work to be performed:

- The hinges/stays of the doors and lid should be checked for correct functioning and ease of movement, and sprayed with a suitable, water-free lubricant.
- The lock is checked for ease of movement. All moving closure parts are sprayed with a suitable, water-free lubricant.
- Gaskets in the contact edge area must be replaced completely if damaged. If the gasket is damaged outside the contact edges, the sealing effect is still sufficient as a rule.
- Common agents such as talcum, vaseline or wax can be used to prevent damage due to gaskets freezing because of low temperatures. All components and surfaces are examined for external damage. Any damaged gaskets must be replaced in their entirety.
- Remove any scratches using a surface polish, or replace damaged enclosure parts.

F

L'entretien doit être réalisé régulièrement en fonction des conditions d'exploitation et ambiantes, au minimum une fois par an, et consigné en conséquence.

Type et ampleur de travaux à effectuer :

- Le fonctionnement et la mobilité des charnières / béquilles des portes et couvercles doivent être vérifiés et ils doivent être vaporisés avec un lubrifiant sans eau adapté.
- La mobilité de la serrure doit être vérifiée. Toutes les pièces de fermeture mobiles doivent être vaporisées avec un lubrifiant sans eau adapté.
- Les joints d'étanchéité doivent être remplacés dans leur totalité en cas de dommages au niveau des zones d'arêtes d'étanchéité.
- Des produits courants comme le talc, la vaseline ou la cire peuvent être utilisés pour empêcher les joints de coller s'ils sont exposés au gel. Tous les composants et toutes les surfaces doivent être examinés afin de vérifier qu'il n'y a pas de dommages externes. Les joints endommagés doivent être remplacés dans leur totalité.
- Supprimer les rayures via un polissage de surface ou remplacer les parties du pupitre endommagées.

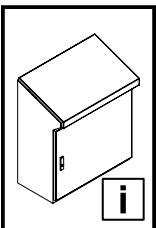

## 10. Хранение 10. Storage 10. Stockage

RU

При хранении корпуса следует обращать внимание, что:

- температура окружающей среды не должна быть больше +80°C.
- температура окружающей среды не должна быть ниже -40°C.
- относительная влажность воздуха не превышает 50 % при +40°C (при более низких температурах допускаются более высокие значения относительной влажности воздуха).

EN

When storing the enclosure, ensure that:

- the ambient temperature is not higher than +80°C.
- the ambient temperature is not lower than -40°C.
- the relative humidity does not exceed 50% at +40°C (higher humidity levels are permitted at lower temperatures).

F

Pour le stockage du pupitre, il faut veiller à ce que:

- la température ambiante ne soit pas supérieure à +80°C.
- la température ambiante ne soit pas inférieure à -40°C.
- l'humidité relative de l'air ne dépasse pas 50 % à +40°C (des taux d'humidité supérieurs sont admissibles pour des températures plus basses).

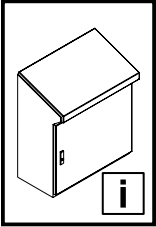

**11. Технические характеристики/степени защиты/тепловыделение**  
**11. Technical data/Degrees of protection/Heat loss**  
**11. Caractéristiques techniques / indices de protection / puissance dissipée**

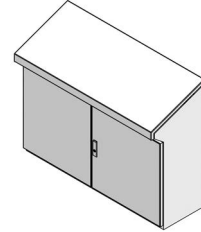
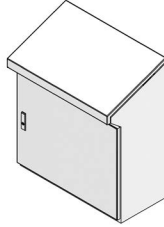

Нагрузка [Н] Load [N] Charge [N]	Арт. № Model No. Référence		
	2683.600	2685.600	
	2684.600	2686.600	
Крышка/Lid/Couvercle	1 x 150 Н стат.	1 x 150 Н стат.	
Дверь(и)/Door(s)/Porte(s)	1 x 200 Н стат.	слева/left/à gauche	справа/right/à droite
		1 x 130 Н стат.	1 x 200 Н стат.
Монтажная панель/Mounting plate/Plaque de montage	1 x 1500 Н стат.	1 x 1750 Н стат.	

Ширина мм Width mm Largeur mm	Высота мм Height mm Hauteur mm	Глубина (снизу) мм Depth (bottom) mm Profondeur (en bas) mm	Глубина (сверху) мм Depth (top) mm Profondeur (en haut) mm	Арт. № Model No. Référence
600	960	400	480	2683.600
800	960	400	480	2684.600
1000	960	400	480	2685.600
1200	960	400	480	2686.600

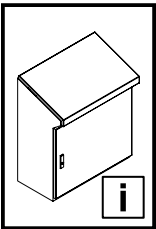

**Qs [Вт]**      **IP 1)**      **IK 2)**      **UL 3)**

Арт. № Model No. Référence	Qs [Вт] (ΔT = 20 К)	IP	IK	UL Type rating Indice
2683.600	227	55	10	12
2684.600	277	55	10	12
2685.600	328	55	10	12
2686.600	378	55	10	12

- 1) Согл./according to/selon DIN EN 60 529
- 2) Согл./according to/selon МЭК 62 262
- 3) Согл./according to/selon UL 50e

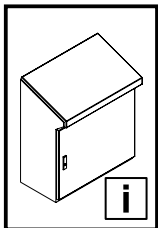

**12. Запасные части**  
**12. Spare parts**  
**12. Pièces détachées**

RU

Актуальный обзор можно найти на [www.rittal.ru](http://www.rittal.ru).

EN

A current overview is available at [www.rittal.com](http://www.rittal.com).

F

Un état actualisé est disponible sur le site internet [www.rittal.fr](http://www.rittal.fr).

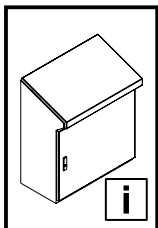

**13. Гарантия**  
**13. Warranty**  
**13. Garantie**

Действуют условия продажи и доставки, утвержденные соответствующими сбытовыми и дочерними предприятиями Rittal.  
 The conditions named in the sales and delivery conditions of the associated Rittal agents and subsidiaries apply.  
 Les conditions générales de vente des représentations et filiales Rittal sont contractuelles.

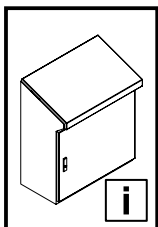

**14. Адреса служб сервиса**  
**14. Customer service addresses**  
**14. Coordonnées des services après-vente**

Наши 5 стратегических сервис-хабов в Германии, США, Бразилии, Китае и Индии являются центральными узлами сервиса для соответствующих регионов. Такая всемирная сеть обеспечивает быстрое и эффективное предоставление сервиса.

Our 5 strategic service hubs in Germany, the USA, Brazil, China and India serve as central nodes for the respective region. This worldwide network permits rapid and efficient processing of all service requests.

Nos 5 plateformes après-vente stratégiques en Allemagne, aux USA, au Brésil, en Chine et en Inde constituent les bases pour garantir un service après-vente mondial rapide et efficace en s'appuyant sur le réseau de toutes les filiales et agents Rittal à travers le monde.

**Штаб-квартира Германия**  
**Headquarters Germany**  
**Siège en Allemagne**  
 RITTAL GmbH & Co. KG  
 Auf dem Stützelberg  
 D-35745 Herborn  
 Phone +49(0)2772 505-1855  
 Fax +49(0)2772 505-1850  
 E-mail: [service@rittal.de](mailto:service@rittal.de)

**Сервис-хаб США**  
**Service HUB USA**  
**Plateforme de service aux Etats-Unis**  
 RITTAL Corporation  
 801 State Route 55 Dock 25  
 Urbana, OH 43078  
 Phone +1 800 477 4000, option 3  
 E-mail: [service@rittal.us](mailto:service@rittal.us)  
[www.rittal-corp.com](http://www.rittal-corp.com)

**Сервис-хаб Бразилия**  
**Service HUB Brazil**  
**Plateforme de service au Brésil**  
 RITTAL Sistemas Eletromecânicos Ltda.  
 Av. Cândido Portinari, 1174  
 Vila Jaguara  
 05114-001 São Paulo - SP  
 Phone +55 (11) 3622 2361  
 Fax +55 (11) 3622 2399  
 E-mail: [service@rittal.com.br](mailto:service@rittal.com.br)

**Сервис-хаб Китай**  
**Service HUB China**  
**Plateforme de service en Chine**  
 RITTAL Electro-Mechanical Technology Co. Ltd.  
 No. 1658, Minyi Road  
 Songjiang District  
 Shanghai, 201612  
 Phone +86 21 5115 7799-213  
 Fax +86 21 5115 7788  
 E-mail: [service@rittal.cn](mailto:service@rittal.cn)

**Сервис-хаб Индия**  
**Service HUB India**  
**Plateforme de service en Inde**  
 RITTAL India Pvt. Ltd.  
 Nos. 23 & 24, KIADB  
 Industrial Area Veerapura  
 Doddaballapur-561 203  
 Bengaluru District  
 Phone +91 (80) 22890792  
 Fax +91 (80) 7623 343  
 E-mail: [service@rittal-india.com](mailto:service@rittal-india.com)

# Rittal – The System.

Faster – better – everywhere.

- Корпуса
- Электрораспределение
- Контроль микроклимата
- IT-инфраструктура
- ПО и сервис

RU-0000-00000690 Rev.00

Здесь Вы можете найти контактную  
информацию компании Rittal во всем мире.

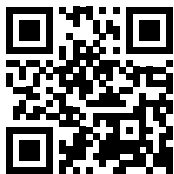

[www.rittal.com/contact](http://www.rittal.com/contact)

ENCLOSURES

POWER DISTRIBUTION

CLIMATE CONTROL

IT INFRASTRUCTURE

SOFTWARE & SERVICES

FRIEDHELM LOH GROUP

