

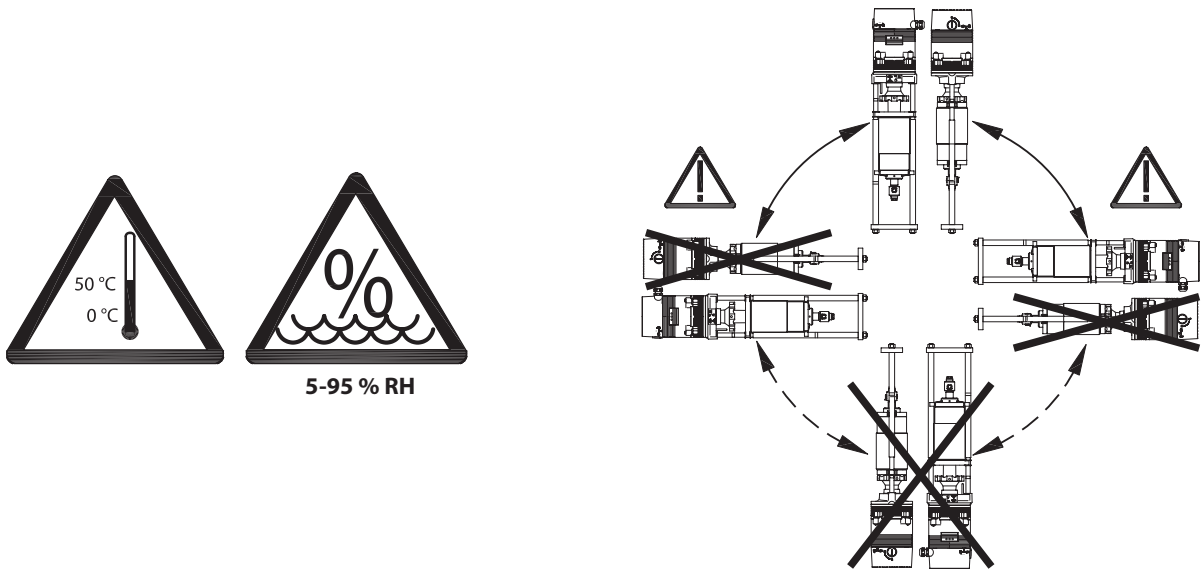

## Installation Guide

### Electrical actuator AME 855

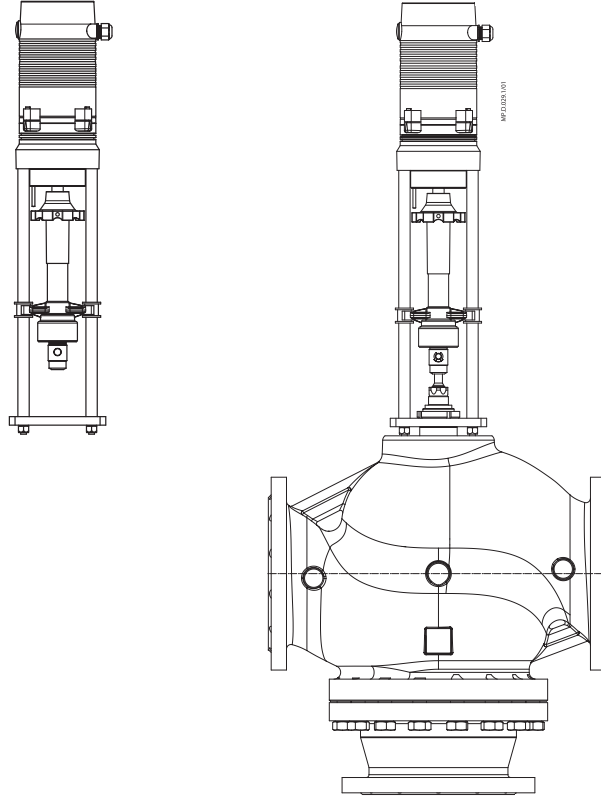

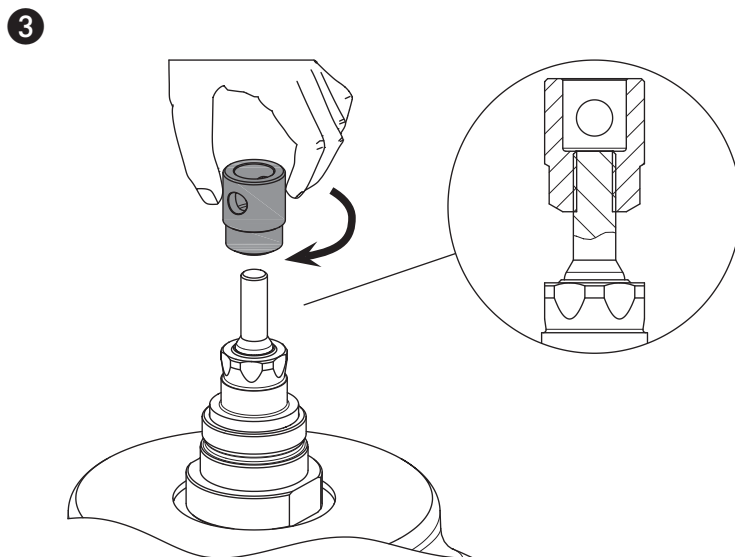
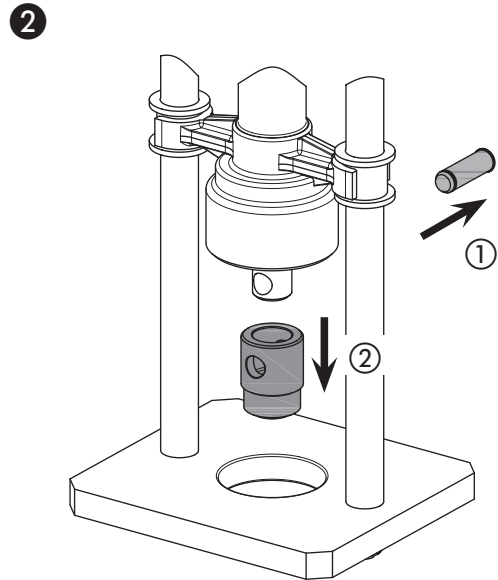
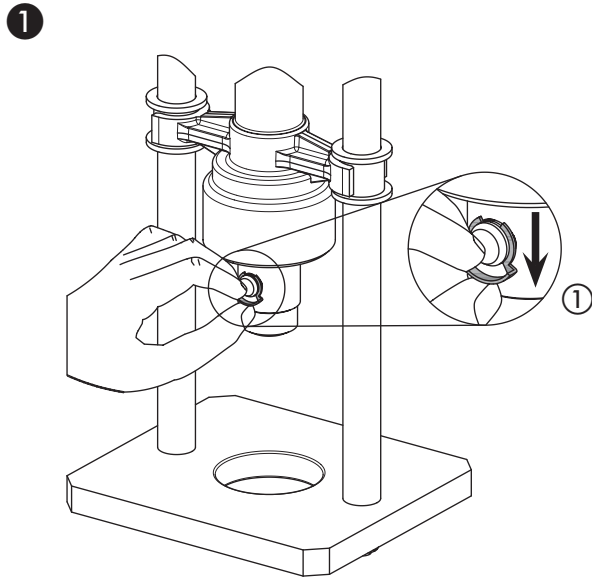

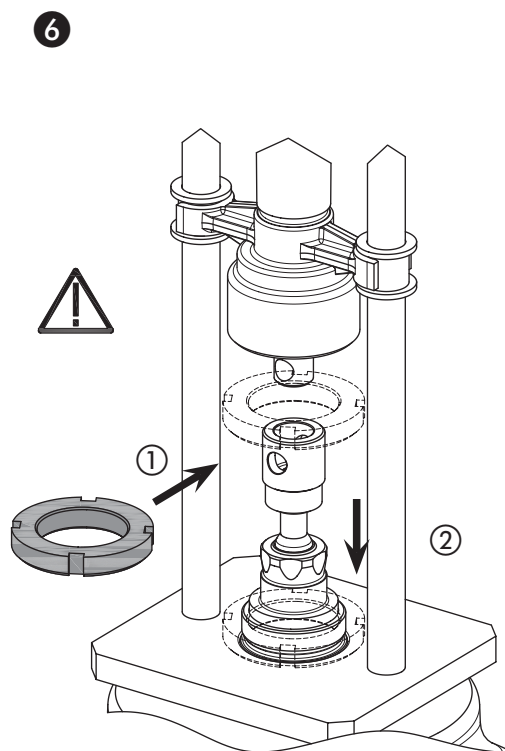
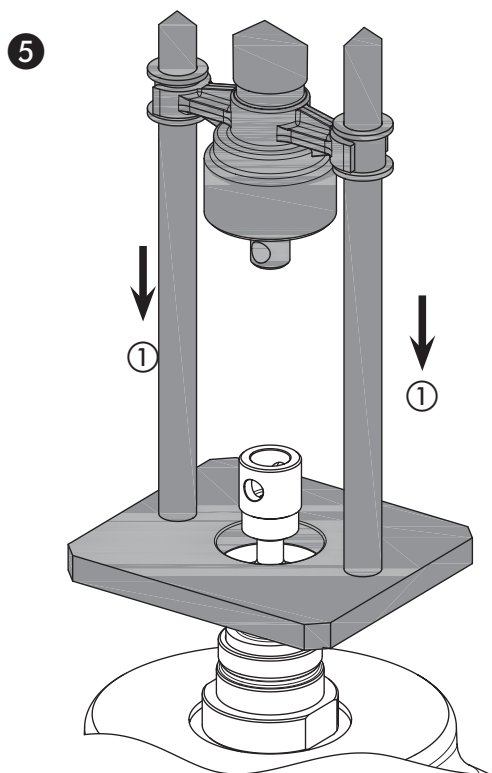
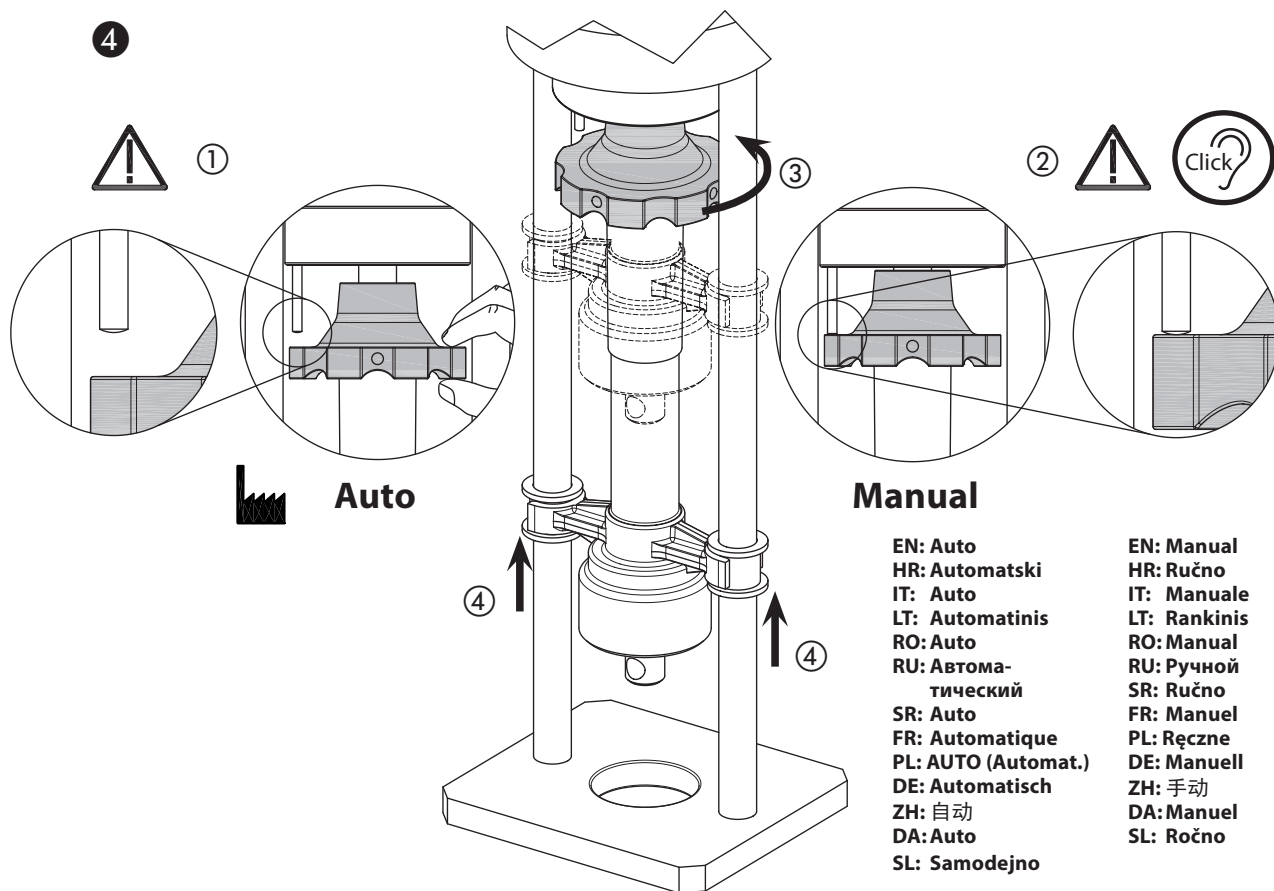

7

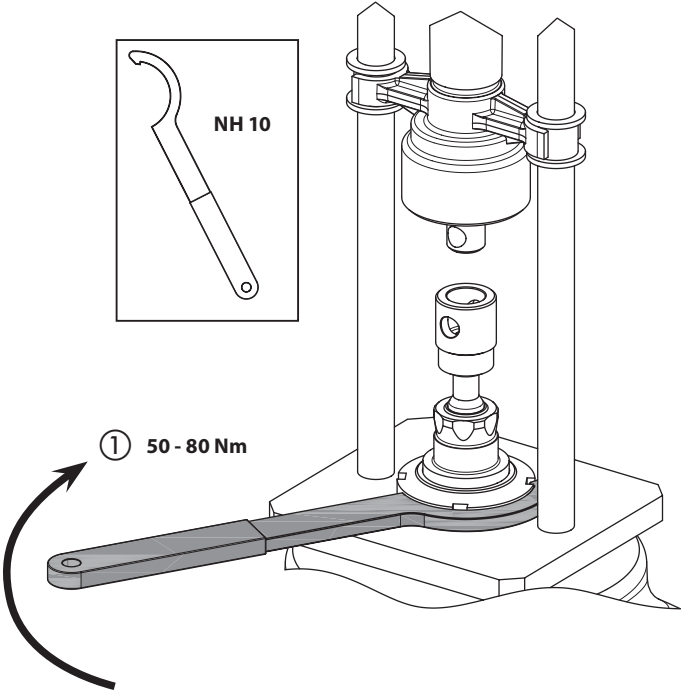

8

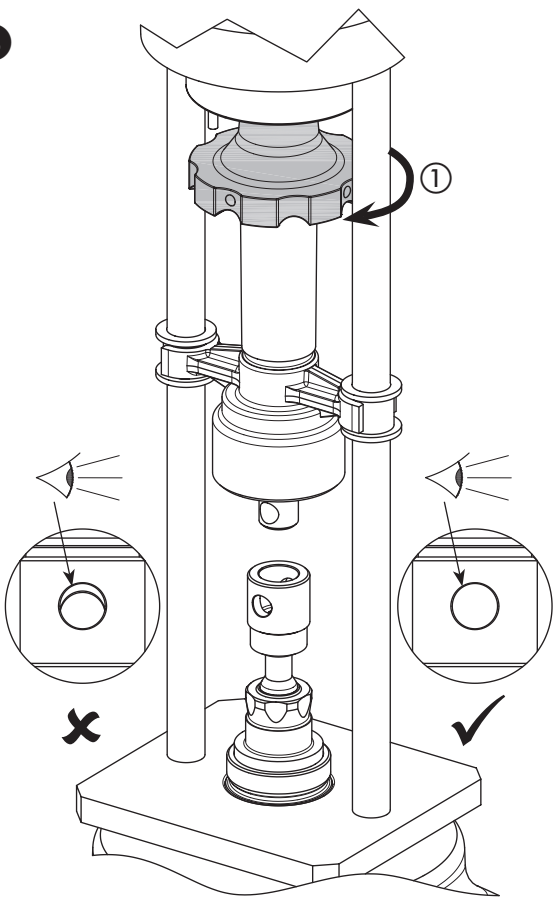

9

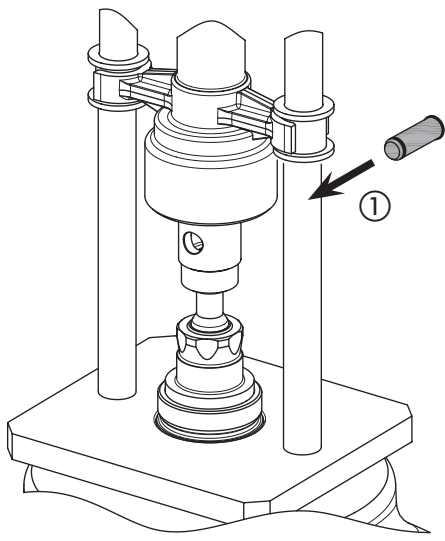

10

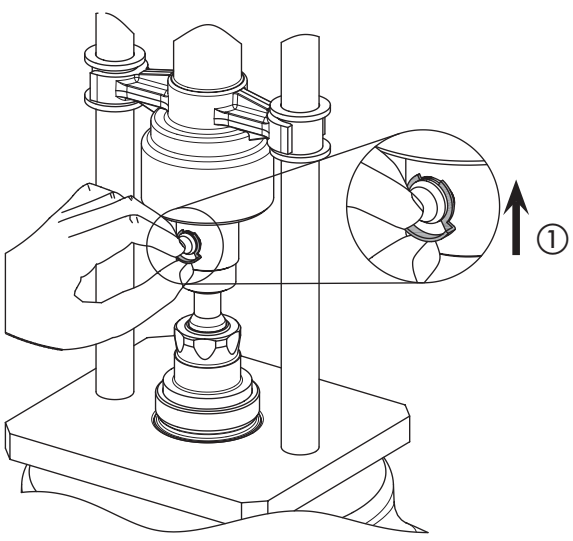

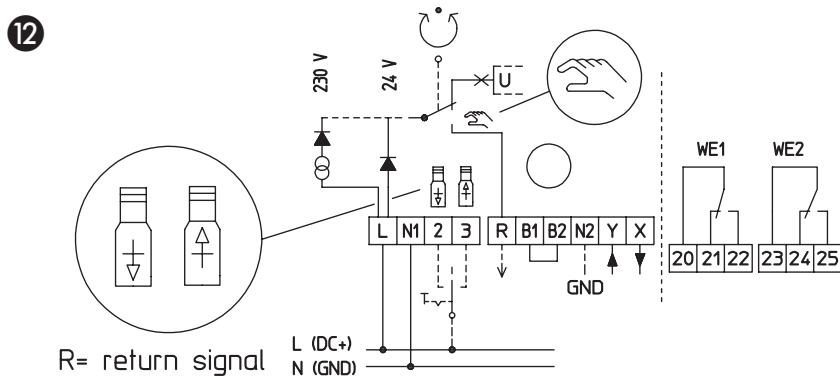
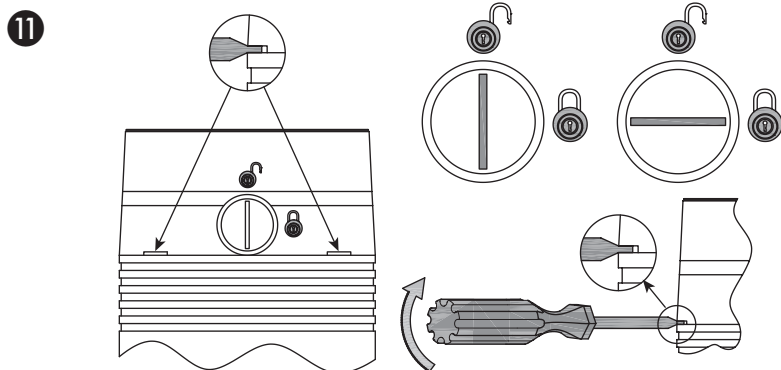

R= return signal

- EN: R= return signal
- HR: R= povratni signal
- IT: R= ritorno segnale
- LT: R= grąžinimo signalas
- RO: R= semnal de retur
- RU: R= отраженный сигнал
- SR: R= povratni signal

- FR: R= signal de retour
- PL: R= sygnał zwrotny
- DE: R= Rücklaufsignal
- ZH: R= 反馈信号
- DA: R= retursignal
- SL: R= povratni signal

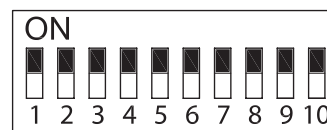
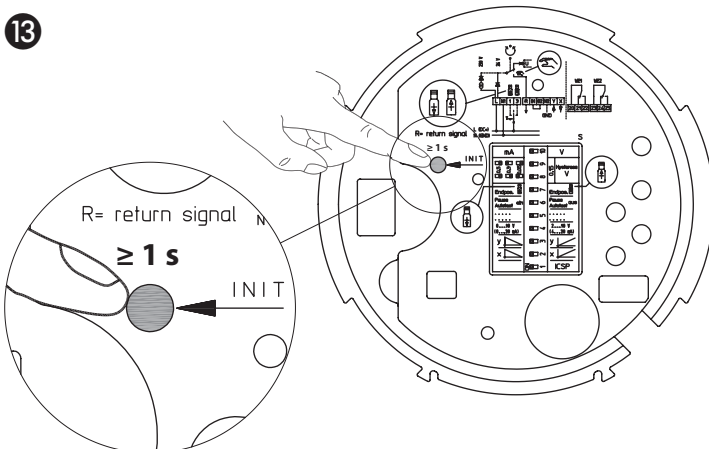

14

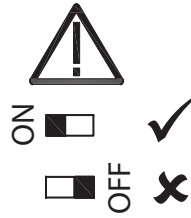
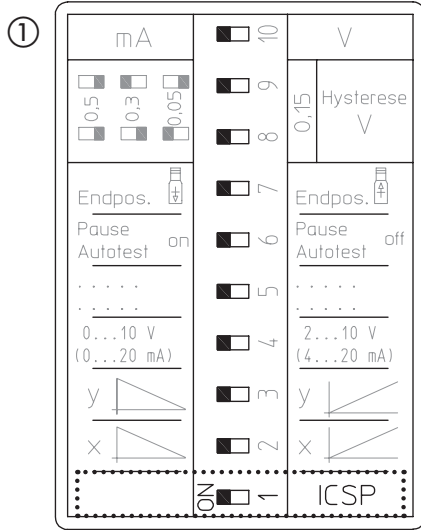

- EN: Hystereze
- HR: Histereza
- IT: Isteresi
- LT: Hystereze
- RO: Histerezis
- RU: Гистерезис
- SR: Histereza
- FR: Hystereze
- PL: Hystereze
- DE: Hystereze
- ZH: 回差
- DA: Hystereze
- SL: Histrezeza
  
- EN: Endpos.
- HR: Krajnji pol.
- IT: Pos. finale
- LT: Endpos.
- RO: Poz. capăt
- RU: Конц. пол.
- SR: Krajnji pol.
- FR: Endpos.
- PL: Endpos.
- DE: Endlage
- ZH: 末端位置
- DA: Slutpos.
- SL: Končni pol.
  
- EN: Pause Autotest
- HR: Stanka Samoprovjera
- IT: Pausa autotest
- LT: Pause Autotest
- RO: Pauză Test automat
- RU: Приостановка самопроверки
- SR: Pauziranje automatskog testiranja
- FR: Mettre l'autotest sur pause
- PL: Pause Autotest
- DE: Pause Autotest
- ZH: 暂停自动测试
- DA: Sæt autotest på pause
- SL: Zauzavi samodejni preskusi
  
- ZH: DIP 2 = 关
- DA: DIP 2 = OFF
- SL: DIP 2 = IZKLOP
  
- EN: DIP 2 = ON
- HR: DIP 2 = ON
- IT: DIP 2 = ON
- LT: DIP 2 = ON
- RO: DIP 2 = PORNIT
- RU: DIP 2 = BKЛ
- SR: DIP 2 = UKLJUČENO
- FR: DIP 2 = ON
- PL: DIP 2 = ON
- DE: DIP 2 = ON
- ZH: DIP 2 = 开
- DA: DIP 2 = ON
- SL: DIP 2 = VKLOP
  
- EN: DIP 2 = OFF
- HR: DIP 2 = OFF
- IT: DIP 2 = OFF
- LT: DIP 2 = OFF
- RO: DIP 2 = OPRIT
- RU: DIP 2 = BЫКЛ
- SR: DIP 2 = ISKLJUČENO
- FR: DIP 2 = OFF
- PL: DIP 2 = OFF
- DE: DIP 2 = OFF

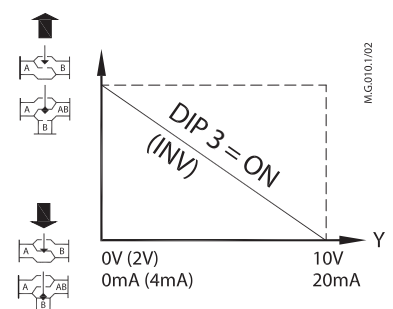
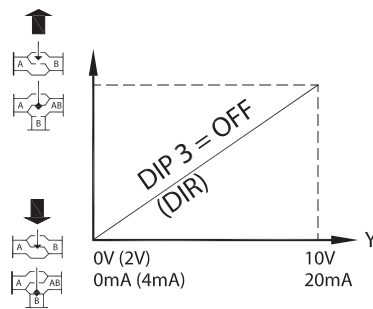
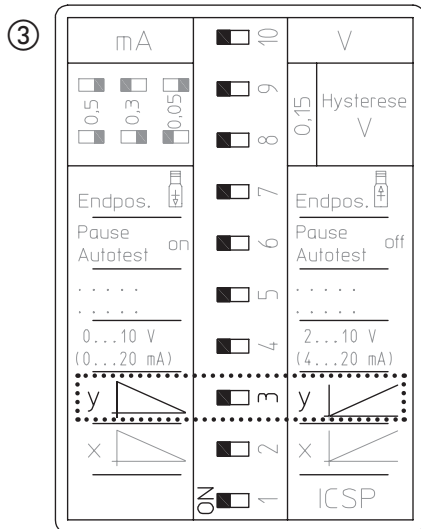
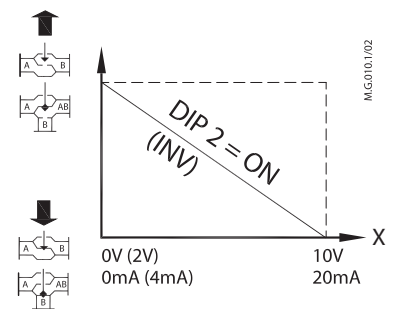
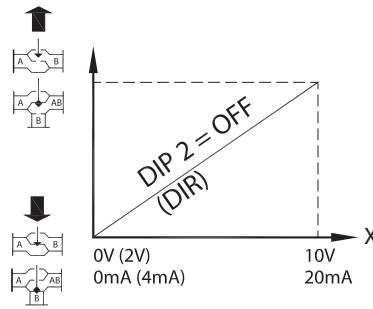
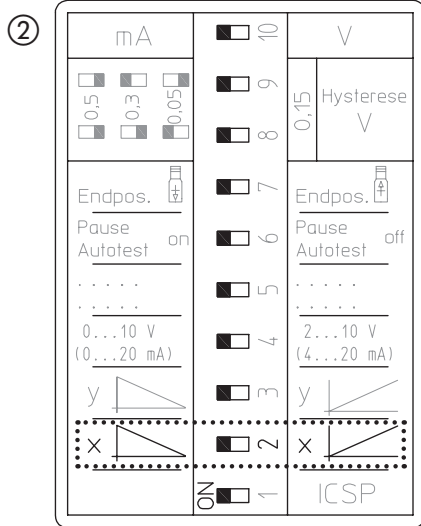



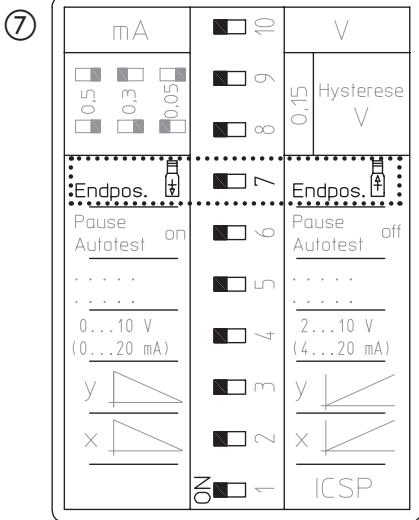

## Set memory end position UP or DOWN when B1 and B2 circuit breaks.

### ON...DOWN end position OFF...UP and position

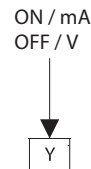
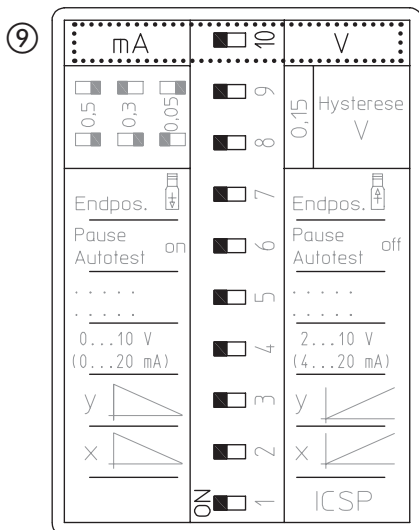
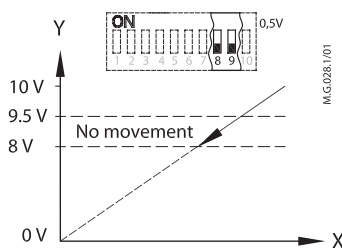
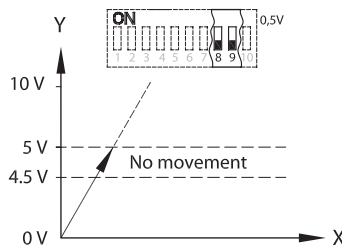
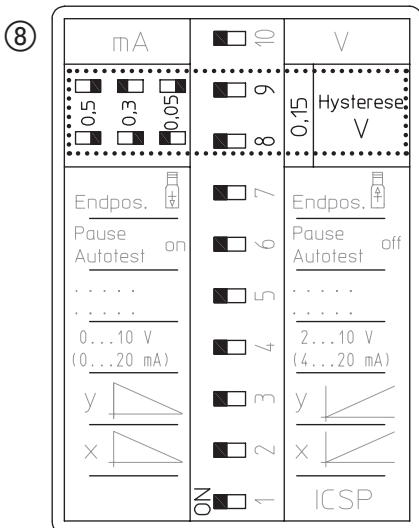

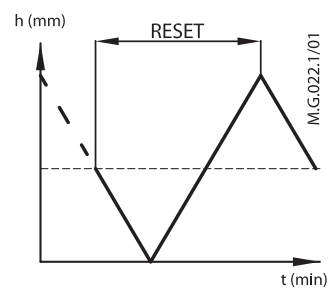
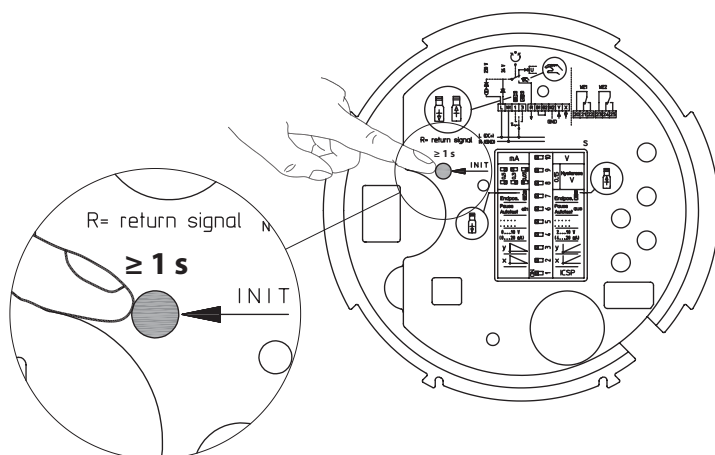

- |  |   |
|--|---|
| EN: Hystereze                                  | PL: Ustawić zapamiętaną pozycję krańcową GÓRA lub DÓŁ po przerwaniu obwodu B1 i B2.   |
| HR: Histereza                                  | DE: Die gespeicherte Endlage auf OBERE oder UNTERE Endlage einstellen, wenn der Schaltkreis zwischen B1 und B2 unterbrochen wird. |
| IT: Isteresi                                   | ZH: 当 B1 和 B2 电路断开时, 设定记忆末端位置为“UP”(向上)或“DOWN”(向下)。  |
| LT: Hystereze                                  | DA: Sæt hukommelsens slutposition OP eller NED, når B1- og B2-kreds svigter.  |
| RO: Histerezis                                 | SL: Nastavitev končnih položajev NAVZGOR ali NAVZDOL, ko se prekineta B1 in B2.   |
| RU: Гистерезис                                 | EN: ON...DOWN end position  |
| SR: Histereza                                  | HR: ON...Krajnji položaj DOLJE  |
| PL: Hystereze                                  | IT: ON...posizione finale GIÙ   |
| DE: Hystereze                                  | LT: ON...DOWN galinė padėtis  |
| ZH: 回差   | RO: PORNIT...poziția finală JOS   |
| DA: Hystereze                                  | RU: ВКЛ...Шток привода выдвинут (положение ON)  |
| SL: Histereza                                  | SR: UKLJUČENO...krajnji položaj NADOLE  |
| EN: Endpos.                                    | FR: ON...fin de course VERS LE BAS  |
| HR: Krajnji pol.                               | PL: ON...pozycja krańcowa DÓŁ   |
| IT: Pos. finale                                | DE: ON...UNTERE Endlage   |
| LT: Endpos.                                    | DE: ON...DOWN 末端位置  |
| RO: Poz. capăt                                 | ZH: 暂停自动测试  |
| RU: Конц. пол.                                 | DA: Sæt autotest på pause   |
| SR: Krajnji pol.                               | SL: Zaustavi samodejni preskus  |
| FR: Endpos.                                    | EN: Set memory end position UP or DOWN when B1 and B2 circuit breaks.   |
| PL: Endpos.                                    | HR: Podešen pohranjeni krajnji položaj GORE ili DOLJE kad se prekine krug između B1 i B2.   |
| DE: Endlage                                    | IT: Impostare posizione finale della memoria SU o GIÙ quando il circuito B1 e B2 si interrompe.                                   |
| ZH: 末端位置                                       | LT: Nustatyti įsimenamą galinę padėtį UP (aukštyn) arba DOWN (žemyn), kai nutraukiama B1 ir B2 grandinė.                          |
| DA: Slutpos.                                   | RO: Memoreaza poziția finală SUS sau JOS când circuitul B1 și B2 se intrerupe.  |
| SL: Končni pol.                                | RU: Установите конечное положение привода ВВЕРХ или ВНИЗ при размыкании цепи B1 и B2.   |
| EN: Pause Autotest                             | SR: Podesite krajnji položaj memorije NAGORE ili NADOLE kada se B1 i B2 krug prekine.   |
| HR: Stanka Samoprovjera                        | FR: Définir le fin de course VERS LE HAUT ou VERS LE BAS en cas de coupure des circuits B1 et B2.                                 |
| IT: Pausa autotest                             | EN: No movement   |
| LT: Pause Autotest                             | HR: Nema kretanja   |
| RO: Pauză Test automat                         | IT: Nessun movimento  |
| RU: Приостановка самопроверки                  | LT: Nejuda  |
| SR: Pauziranje automatskog testiranja          | RO: Nicio mișcare   |
| FR: Mettre l'autotest sur pause                | RU: Нет движения  |
| PL: Pause Autotest                             | SR: Nema pomeranja  |
| DE: Pause Autotest                             | FR: Aucun mouvement   |
| ZH: 暂停自动测试                                     | PL: Brak ruchu  |
| DA: Sæt autotest på pause                      | DE: Keine Bewegung  |
| SL: Zaustavi samodejni preskus                 | ZH: 没有移动  |
| EN: OFF...UP and position                      | DA: Ingen bevægelse   |
| HR: OFF...Krajnji položaj GORE                 | SL: Ni gibanja  |
| IT: OFF...posizione finale SU                  |   |
| LT: OFF...UP galinė padėtis                    |   |
| RO: OPRIT...poziția finală SUS                 |   |
| RU: Выкл...Шток привода втянут (положение OFF) |   |
| SR: ISKLJUČENO...krajnji položaj NAGORE        |   |
| FR: OFF...fin de course VERS LE HAUT           |   |
| PL: OFF...pozycja krańcowa GÓRA                |   |
| DE: OFF...OBERE Endlage                        |   |
| ZH: OFF...UP 末端位置                              |   |
| DA: OFF...slutposition OP                      |   |
| SL: IZKLOP...Končni položaj NAVZGOR            |   |

15



16

LED	Indication type	Operating status / error
Green	<p>EN: Constantly lit HR: Svijetli IT: Costantemente acceso LT: Šviečia nuolat RO: Permanent aprins RU: Постоянно горит SR: Stalno upaljeno FR: Allumée en permanence PL: Świeci światłem stałym DE: Leuchtet dauerhaft ZH: 常亮 DA: Lyser konstant SL: Stalno sveti</p>	<p><b>EN: Normal operation, ready for operation</b> The LED is permanently lit, actuator waiting for traverse command. <b>HR: Normalni rad, pripravnost za rad</b> Zaruljica svijetli, pogon čeka naredbe za pomicanje. <b>IT: Funzionamento normale, pronto per il funzionamento</b> LED è acceso permanentemente; attuatore in attesa di comando trasversale. <b>LT: Veikia normaliai, parengta veikti</b> Šviesos diodas nuolat šviečia, pavara laukia perėjimo komandos. <b>RO: Funcționare normală, gata de funcționare</b> LED-ul este aprins permanent; servomotorul așteaptă comanda de avans. <b>RU: Нормальный режим работы, готов к работе</b> Светодиод горит непрерывно, привод ожидает команды. <b>SR: Normalan rad, spreman za rad</b> LED je stalno upaljen, pogon čeka na poprečnu komandu. <b>FR: Fonctionnement normal, prêt à fonctionner</b> La diode est allumée en permanence, l'actionneur attend la commande de déplacement. <b>PL: Standardowy tryb pracy, gotowy do pracy</b> Dioda LED świeci światłem stałym; siłownik oczekuje na polecenie przemieszczenia. <b>DE: Normalbetrieb, betriebsbereit</b> Die LED leuchtet dauerhaft, der Stellantrieb wartet auf den Fahrbefehl. <b>ZH: 正常运行, 准备运行</b> LED 指示灯常亮, 驱动器等待执行指令。 <b>DA: Normal drift, klar til drift</b> Lysdioden lyser konstant, aktuator afventer kommando <b>SL: Normalno delovanje, pripravljen za delovanje</b> LED stalno sveti, pogon čaka na ukaz za premik.</p>
	<p>EN: Flashing HR: Treperi IT: Lampeggiante LT: Mirksi RO: Clipește RU: Мигает SR: Trepće FR: Clignote PL: Miga DE: Blinkt ZH: 闪烁 DA: Blinker SL: Utripa</p>	<p><b>EN: Standard Operation</b> Actuator carries out traverse command. <b>HR: Standardni rad</b> Pogon obavlja naredbu pomicanja. <b>IT: Funzionamento standard</b> L'attuatore esegue il comando trasversale. <b>LT: Standartinis veikimas</b> Pavara vykdo perėjimo komandą. <b>RO: Funcționare standard</b> Servomotorul efectuează comanda de avans. <b>RU: Стандартный режим работы</b> Привод выполняет пересекающие команды. <b>SR: Standardan rad</b> Pogon izvršava poprečnu komandu. <b>FR: Fonctionnement standard</b> L'actionneur exécute la commande de déplacement. <b>PL: Standardowy tryb pracy</b> Siłownik wykonuje polecenie przemieszczenia. <b>DE: Standardbetrieb</b> Stellantrieb führt Fahrbefehl aus. <b>ZH: 标准运行</b> 驱动器执行运行指令 <b>DA: Standarddrift</b> Aktuator udfører kommando. <b>SL: Standardno delovanje</b> Pogon se premika skladno s signalom.</p>
	<p>EN: Flashing HR: Treperi IT: Lampeggiante LT: Mirksi RO: Clipește RU: Мигает SR: Trepće FR: Clignote PL: Miga DE: Blinkt ZH: 闪烁 DA: Blinker SL: Utripa</p>	<p><b>EN: Wire break detection</b> Input signal has dropped below 1 V or below 2 mA in operating modes 2 ... 10 V DC or 4 ... 20 ... <b>HR: Prepoznavanje prekida kabala</b> Ulazni signal pao je ispod 1 V ili ispod 2 mA u načinima rada 2-10 V DC ili 4-20 mA. <b>IT: Rilevamento interruzione collegamento</b> Il segnale in ingresso è sceso al di sotto 1 V o 2 mA in modalità di funzionamento 2 ... 10 V CC o 4 ... 20 ... <b>LT: Laidų pertrūkio aptikimas</b> Įėjimo signalas nukrito žemiau 1 V arba 2 mA, veikiant 2 ... 10 V nuolatinis srovės arba 4 ... 20 mA veikimo režimais. <b>RO: Detectarea ruperii cablului</b> Semnalul de intrare a scăzut sub 1 V sau 2 mA în modulurile de funcționare 2 ... 10 V c.c. sau 4 ... 20 mA. <b>RU: Обнаружение обрыва провода</b> Входной сигнал упал ниже 1 В или ниже 2 мА в режимах работы 2 ... 10 В пост. тока или 4 ... 20 mA. <b>SR: Otkrivanje polarnih žica</b> Ulazni signal je pao ispod 1 V ili ispod 2 mA u režimima rada 2 ... 10 V DC ili 4 ... 20 ... <b>FR: Détection des ruptures de fil</b> Le signal d'entrée a chuté en dessous de 1 V ou 2 mA en mode de fonctionnement 2 ... 10 V CC ou 4 ... 20 ... <b>PL: Wykrycie przerwania sygnału</b> Sygnał wejściowy spadł poniżej 1 V lub 2 mA w trybach działania 2 ... 10 V DC lub 4 ... 20 mA. <b>DE: Kabelbrucherkennung</b> Eingangssignal ist während der Betriebsart <b>ZH: 线路断路探测</b> 在运行模式下 (2 ... 10 V DC 或 4 ... 20 mA), 输入信号下降低于 1V 或 2 mA <b>DA: Registrering af ledningsbrud</b> Indgangssignal er faldet til under 1 V eller under 2 mA i driftstilstand 2 ... 10 V d.c. eller 4 ... 20 mA. <b>SL: Zaznavanje prekinitve signala</b> Vhodni signal je padel pod 1 V ali pod 2 mA v načinih delovanja 2 ... 10 V ali 4 ... 20 mA.</p>
	<p>EN: Flashing HR: Treperi IT: Lampeggiante LT: Mirksi RO: Clipește RU: Мигает SR: Trepće FR: Clignote PL: Miga DE: Blinkt ZH: 闪烁 DA: Blinker SL: Utripa</p>	<p><b>EN: Blockage detection (continuous mode only)</b> The linear actuator is mechanically blocked. <b>HR: Prepoznavanje blokade (samo neprekidni način rada)</b> Linearni pogon mehanički je blokiran. <b>IT: Rilevamento blocco (solo modalità continua)</b> L'attuatore lineare è meccanicamente bloccato. <b>LT: Blokavimo aptikimas (tik veikiant nuolatinui režimui)</b> Tiesinė pavara užblokuota mechanškai. <b>RO: Detectarea blocajului (numai în modul continuu)</b> Servomotorul liniar este blocat mecanic. <b>RU: Обнаружение закупоривания (только непрерывный режим)</b> Линейный привод механически заблокирован. <b>SR: Otkrivanje blokiranja (samo u neprekidnom režimu)</b> Linearni pogon je mehanički blokiran. <b>FR: Détection des blocages (mode continu uniquement)</b> L'actionneur linéaire est bloqué mécaniquement. <b>PL: Wykrycie zablokowania (tylko w trybie sterowania analogowego)</b> Siłownik liniowy jest zablokowany mechanicznie. <b>DE: Blockiererkennung (nur Dauerbetrieb)</b> Der Stellantrieb wurde mechanisch blockiert. <b>ZH: 阻塞探测 (仅适用于连续模式)</b> 线性驱动器机械阻塞。 <b>DA: Registrering af blokering (kun kontinuerlig drift)</b> Aktuatoren er mekanisk blokeret. <b>SL: Zaznava blokade (samo pri zveznem signalu)</b> Pogon je mehansko blokiran.</p>
	<p>EN: Flashing HR: Treperi IT: Lampeggiante LT: Mirksi RO: Clipește RU: Мигает SR: Trepće FR: Clignote PL: Miga DE: Blinkt ZH: 闪烁 DA: Blinker SL: Utripa</p>	<p><b>EN: Continuous signal on terminal 2 and 3</b> A simultaneous control signal at terminal 2 and 3 will result in an initialising cycle (max. 4 attempts). The linear actuator will automatically switch off after 4 unsuccessful attempts. <b>HR: Neprekidni signal na kontaktu 2 i 3</b> Istodobni regulacijski signal na kontaktu 2 i 3 pokrenut će ciklus inicijalizacije (maks. 4 pokušaja). Linearni pogon automatski će se isključiti nakon 4 neuspješna pokušaja. <b>IT: Segnale continuo sui morsetti 2 e 3</b> Un segnale di comando simultaneo ai morsetti 2 e 3 risulterà in un ciclo di inializzazione (max. 4 tentativi). L'attuatore lineare si spegnerà automaticamente dopo 4 tentativi non riusciti. <b>LT: Nuolatinis signalas 2 ir 3 gnybtuose</b> Dėl vienalikiško valdymo signalas 2 ir 3 gnybtuose paleidžiamas inicijavimo ciklas (maks. 4 bandymai). Po 4 nesėkmingų bandymų tiesinė pavara automatiškai išsijungia. <b>RO: Semnal continuu la bornele 2 și 3</b> Un semnal de comandă simultan la bornele 2 și 3 va avea ca rezultat un ciclu de inițializare (max. 4 încercări). Servomotorul liniar se va opri automat după 4 încercări eșuate. <b>RU: Непрерывный сигнал на клеммах 2 и 3</b> Одновременный управляющий сигнал на клеммах 2 и 3 вызовет инициализирующий цикл (макс. 4 попытки). Линейный привод автоматически выключается после 4 неудачных попыток. <b>SR: Neprekidni signal na terminalu 2 i 3</b> Istovremeni regulacijski signal na terminalu 2 i 3 doveće do ciklusa pokretanja (maks. 4 pokušaja). Linearni pogon će se automatski isključiti nakon 4 neuspelja pokušaja. <b>FR: Signal continu aux bornes 2 et 3</b> Un signal de commande simultané aux bornes 2 et 3 entraîne un cycle d'initialisation (4 tentatives max.). L'actionneur linéaire s'éteint automatiquement après 4 tentatives infructueuses. <b>PL: Ciągły sygnał na zaciskach 2 i 3</b> Jednoczesny sygnał sterujący na zaciskach 2 i 3 spowoduje uruchomienie cyklu inicjacji (maks. 4 próby). Siłownik liniowy zostanie wyłączony automatycznie po 4 nieudanych próbach. <b>DE: Kontinuierliches Signal an den Klemmen 2 und 3</b> Ein gleichzeitiges Steuersignal an den Klemmen 2 und 3 führt zu einer Initialisierung (max. vier Versuche). Nach vier Fehlversuchen schaltet sich der Stellantrieb aus. <b>ZH: 接线端 2 和 3 的连续信号</b> 接线端 2 和 3 的同时控制信号将执行初始化循环 (最多四次尝试)。四次尝试失败后, 线性驱动器将自动关闭。 <b>DA: Kontinuerlig signal på terminal 2 og 3</b> Et samtidigt reguleringsignal på terminal 2 og 3 vil resultere i en initialiserende cyklus (maks. 4 forsøg). Aktuatoren slår automatisk fra efter 4 mislykkede forsøg. <b>SL: Neprekidni signal na sponkah 2 in 3</b> Istčasni regulacijski signal na sponkah 2 in 3 sproži inicializacijski cikel (največ 4 poskusih). Pogon se po 4 neuspešnih poskusih samodejno izklopi.</p>

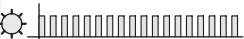
LED	Indication type	Operating status / error
Red	 <p>EN: No indication HR: Nema signalizacije IT: Nessuna indicazione LT: Indikacijų nėra RO: Fără indicație RU: Не горит SR: Nema indikacije FR: Aucune indication PL: Brak wskazan DE: Keine Anzeige ZH: 无指示 DA: Ingen indikation SL: Ni indikatorja</p>	<p>EN: Temperature in normal range HR: Temperatura je u normalnom rasponu IT: Temperatura nell'intervallo normale LT: Temperatūra įprastame intervale RO: Temperatura în domeniul normal RU: Температура в нормальном диапазоне SR: Temperatura u normalnom opsegu FR: Température comprise dans la plage normale PL: Temperatura w normalnym zakresie DE: Temperatur liegt im normalen Bereich ZH: 温度处于正常范围 DA: Temperatur i normalområdet SL: Temperatura je v običajnem območju</p>
	 <p>EN: Constantly lit HR: Svijetli IT: Costantemente acceso LT: Šviečia nuolat RO: Permanent aprins RU: Горит непрерывно SR: Stalno upaljeno FR: Allumée en permanence PL: Świeci światłem stałym DE: Leuchtet dauerhaft ZH: 常亮 DA: Lyser konstant SL: Stalno sveti</p>	<p>EN: Heating mode HR: Način rada za grijanje IT: Modalità riscaldamento LT: Šildymo režimas RO: Mod de încălzire RU: Режим обогрева SR: Režim grejanja FR: Mode de chauffage PL: Tryb ogrzewania DE: Heizungsbetrieb ZH: 加热模式 DA: Aktuator-varmer i drift SL: Način ogrevanja</p>
	 <p>0,25s / 0,25s / 0,25s / 0,25s...</p> <p>EN: Flashing HR: Treperi IT: Lampeggiante LT: Mirksi RO: Clipsește RU: Мигает SR: Trepće FR: Clignote PL: Miga DE: Blinkt ZH: 闪烁 DA: Blinker SL: Utripa</p>	<p>EN: Actuator overheating HR: Pregrijavanje pogona IT: Surriscaldamento attuatore LT: Pavara veikia pertekimio šildymo režimu RO: Supraîncălzire servomotor RU: Перегрев привода SR: Pogon se pregreva FR: Actionneur en surchauffe PL: Przegrzanie silownika DE: Stellantrieb überhitzt ZH: 驱动器过热 DA: Aktuator overophedet SL: Pregrevanje pogona</p>

